

**CONTRATO DE COMPRA VENTA**

<b>FECHA:</b>	7 JULIO DE 2022	<b>CONTRATO N°:</b>	29389
<b>TIPO ENTREGA:</b>	ENTREGA A PLAZOS	<b>VIGENCIA HASTA:</b>	28/2/2023
<b>NOMBRE OFERTA:</b>	SERVICIOS DE MANTENIMIENTO EN EDIFICIOS E INSTALACIONES		
<b>PRODUCTO:</b>	Servicios de Mantenimiento		
<b>UNIDAD:</b>	SEGUN ANEXO	<b>ORIGEN:</b>	INDIFERENTE
<b>CANTIDAD:</b>	SEGUN ANEXO	<b>PRECIO UNITARIO US\$:</b>	SEGUN ANEXO
<b>PLAZO ENTREGA:</b>		<b>PLAZO DE PAGO:</b>	12 HABILES
<b>GARANTIA FIEL CUMPLIMIENTO:</b>	10.0 %		
<b>PUESTO DE BOLSA O LICENCIATARIO COMPRADOR:</b>	BOLPROS S.A. DE C.V.		
<b>AGENTE DE BOLSA COMPRADOR:</b>			
<b>N°. CREDENCIAL:</b>			
<b>PUESTO DE BOLSA O LICENCIATARIO VENDEDOR:</b>	ASESORES BURSATILES, S.A.		
<b>AGENTE DE BOLSA VENDEDOR:</b>			
<b>N°. CREDENCIAL:</b>			
<b>DATOS DE LIQUIDACION MONETARIA</b>			
<b>VALOR NEGOCIADO:</b>	US\$		\$ 117,950.00
<b>IVA S/VALOR NEGOCIADO:</b>	US\$		\$ 16,333.50
<b>TOTAL:</b>	US\$		\$ 133,283.50
<b>OBSERVACIONES:</b>	<p>AL VALOR NEGOCIADO SE DEBE DE INCLUIR LOS IMPUESTOS SEGÚN EL REGIMEN TRIBUTARIO QUE APLIQUE, EL CUAL DEPENDERA DEL SUJETO Y NATURALEZA DEL BIEN NEGOCIADO – OFERTA DE COMPRA – 124/2022, VER FORMULARIO DE PRECIOS, ASI MISMO LAS CONDICIONES BURSATILES ESTABLECIDAS SEGÚN LOS CONTRATOS DE COMISIÓN DE LOS PUESTO DE BOLSA O EL CONVENIO POR SERVICIOS DE NEGOCIACIÓN POR CUENTA DEL ESTADO DE LA BOLSA DE PRODUCTOS DE EL SALVADOR</p>		

FIRMA DEL AGENTE COMPRADOR

FIRMA DEL AGENTE VENDEDOR

FIRMA DEL DIRECTOR DE CORRO



WORKING WITH THE DATA

1. The first step in working with the data is to identify the variables and their units. The variables are the number of students, the number of teachers, and the number of schools. The units are students, teachers, and schools.

2. The next step is to calculate the ratios between the variables. For example, the ratio of students to teachers is 15:1, and the ratio of students to schools is 150:1.

3. The final step is to compare the ratios to the national averages. The national average for students per teacher is 15:1, and the national average for students per school is 150:1.

4. The data shows that the school has a higher ratio of students to teachers than the national average, but a lower ratio of students to schools.

Variable	Value	Unit
Number of students	150	students
Number of teachers	10	teachers
Number of schools	1	schools

5. The data also shows that the school has a higher ratio of students to schools than the national average, but a lower ratio of students to teachers.

*[Handwritten signature]*

*[Handwritten signature]*

*[Handwritten signature]*

1. The first step in working with the data is to identify the variables and their units. The variables are the number of students, the number of teachers, and the number of schools. The units are students, teachers, and schools.

2. The next step is to calculate the ratios between the variables. For example, the ratio of students to teachers is 15:1, and the ratio of students to schools is 150:1.

## Anexo de Contrato No. 29389, Oferta de Compra No. 124, 07/07/2022

Nombre de la oferta	SERVICIOS DE MANTENIMIENTO EN EDIFICIOS E INSTALACIONES
Producto	Servicios de Mantenimiento
Institución	BANCO CENTRAL DE RESERVA
Precio	SEGUN ANEXO Fondos propios Banco Central de Reserva de El Salvador.
Cantidad	Según Condiciones de Compra
Términos de Referencia	<ul style="list-style-type: none"> <li>✓ Bolsa de Productos de El Salvador, Sociedad Anónima de Capital Variable que en lo sucesivo se denominara La Bolsa.</li> <li>✓ Banco Central de Reserva que en lo sucesivo se denominara BCR.</li> <li>✓ Gerencia de Servicios Institucional que en lo sucesivo se denominará USI.</li> </ul>
Condiciones de Negociación	<p>1- La negociación se realizará por la totalidad de la oferta.</p> <p>2- Podrán participar en la presente negociación las personas naturales o jurídicas, que no se encuentren incapacitadas para ofertar y contratar, impedidos para ofertar y/incapacitados para participar y contratar con la Administración Pública.</p> <p><b>3- Cláusula de no colusión</b></p> <p>Tres (3) días hábiles antes de la negociación, se deberá entregar a la Bolsa de Productos de El Salvador, Sociedad Anónima de Capital Variable, una Declaración Jurada ante notario en la que manifieste que no ha constituido acuerdos colusorios con uno, varios o todos los demás ofertantes que participan en el presente proceso, y que constituyan violación al literal c) del artículo veinticinco de la Ley de Competencia según el modelo de declaración jurada establecido en el mecanismo bursátil. <b>Anexo F.</b></p>
Especificaciones Técnicas	Según Condiciones de Compra, Anexo No. 1 numeral 3
Evaluación técnica	Según Condiciones de Compra, Anexo No. 1 numeral 3
Origen	Indiferente
Fecha, volumen, horario y lugar de entrega	<p><b>Horario de Entrega:</b> Días y horarios de trabajo: de lunes a viernes en horario de 8:30 a.m. a 4:30 p.m.</p> <p>Cualquier otro horario se establecerá de mutuo acuerdo entre la empresa contratada y el(los) Administrador(es) del Contrato designado(s) por el Banco. Lo</p>





## Anexo de Contrato No. 29389, Oferta de Compra No. 124, 07/07/2022

	anterior sin costo adicional para el Banco y sin exceder del plazo para la ejecución del proyecto. (ver numeral 1, Romano III)
<b>Documentación requerida para toda entrega</b>	Según etapas de ejecución de los servicios, romano III del Anexo No. 2.
<b>Garantías</b>	<p>Los proveedores, previo a la negociación, deberán presentar las siguientes garantías:</p> <p><b>1. Garantía de Mantenimiento de oferta: 2% + IVA</b> del valor ofertado.</p> <p>Posterior al cierre de contrato, el proveedor que resulte ganador deberá presentar garantía de fiel cumplimiento:</p> <p><b>2. Garantía de Fiel Cumplimiento de contrato: 10% + IVA</b> del valor contratado.</p> <p>Las Garantías de Mantenimiento de oferta y fiel cumplimiento del contrato se deberán emitir a favor de la Bolsa de Productos de El Salvador, Sociedad Anónima de Capital Variable que puede abreviarse BOLPROS, S.A. de C.V. y serán devueltas una vez se cumpla con términos del contrato y conforme a la normativa de La Bolsa.</p> <p>La garantía podrá constituirse a través de Fianzas emitidas por afianzadoras, aseguradoras o Bancos autorizadas por la Superintendencia del Sistema Financiero; o cheques certificados o cheque de caja, librado contra un Banco regulado por la Ley de Bancos o de Bancos Cooperativos y Sociedades de Ahorro y Crédito, los cuales deberán ser depositados por el Puesto de Bolsa correspondiente a la cuenta a nombre de Bolsa de Productos de El Salvador, Sociedad Anónima de Capital Variable No. 1301-13795 del Banco Cuscatlán.</p> <p><b>3. <u>Garantía de buen servicio de mantenimiento por el 10% del monto contratado</u></b>, por un año a partir de la recepción definitiva de todos los trabajos de mantenimiento a entera satisfacción del Banco. Lo anterior, por cualquier desperfecto o daño ocasionado por una deficiente instalación o falla en algún tipo de material, así como vicios o deficiencias detectadas en las mismas.</p> <p>La garantía de buen servicio de mantenimiento será emitida a favor del Banco Central de Reserva, y presentada en el Departamento de Adquisiciones y Contrataciones del Banco, oficina ubicada en Alameda Juan Pablo II y 17 Avenida Norte, Centro de Gobierno, de San Salvador.</p>
<b>Ejecución coactiva</b>	<b>EJECUCIÓN COACTIVA POR PRODUCTOS Y SERVICIOS NO ENTREGADOS.</b>



## Anexo de Contrato No. 29389, Oferta de Compra No. 124, 07/07/2022

	<p>En caso que los productos o servicios <b>no sean entregados</b>, en el plazo original, la GSI deberá solicitar a la Bolsa que efectúe la ejecución coactiva del <b>contrato por lo no entregado</b>, de conformidad al Artículo 79 y siguientes del Instructivo de Operaciones y Liquidaciones de la Bolsa de Productos de El Salvador, S.A. de C.V.; dicha solicitud deberá ser dirigida al Gerente General de BOLPROS, S.A. DE C.V., y deberá contener la información relativa al número de contrato, cantidades incumplidas, monto equivalente al incumplimiento, y toda aquella información que permita establecer, identificar y cuantificar el incumplimiento.</p> <p>Los 5 días hábiles para solicitar la ejecución coactiva por lo no cumplido, se contarán a partir de la fecha límite de entrega original acordada contractualmente; conforme a lo dispuesto en los Arts. 79 y siguientes del Instructivo de Operaciones y Liquidaciones.</p> <p>Será obligatorio para los Puestos de Bolsa contratantes, que, en caso de existir acuerdos entre las partes, dichos acuerdos sean informados a la Bolsa antes de la realización de las nuevas ruedas de negociación en virtud de la ejecución coactiva; caso contrario, la Bolsa continuará con el proceso de ejecución hasta la liquidación de la garantía.</p>
<p>Documentación para tramitar cobro y Fecha de pago de anticipos y de productos o servicios</p>	<p><b>FACTURACIÓN DIRECTA</b></p> <p><b>Forma de Pago</b></p> <p>El pago procederá después de haberse recibido los servicios de mantenimiento en cada etapa (ver plazos y pagos de cada etapa en numerales 1 y 2 de Romano III, Anexo No. 2 ) a satisfacción del Banco, y la presentación de la Garantía de buen servicio de mantenimiento (para el caso del pago en la etapa final), para lo cual el proveedor presentará al DAC del BCR en cada pago lo siguiente:</p> <ul style="list-style-type: none"><li>a) <b>Comprobante de Crédito Fiscal</b> (Original y Triplicado) o Factura de <b>consumidor Final</b> a nombre de Banco Central de Reserva de El Salvador, cuya copia en triplicado y deberá estar firmada y sellada por el Jefe del Departamento de Servicios Generales.</li><li>b) <b>Acta de recepción definitiva</b> (de la etapa que se esta recibiendo)</li><li>c) <b>Fotocopia de contrato</b> y sus anexos que emite BOLPROS.</li></ul> <p>El Banco emitirá el Quedan correspondiente una vez entregada la documentación referida, y al entregar el Quedan se solicitará el número de Cuenta bancaria (de Ahorro o Corriente) de la persona natural o jurídica y el correo electrónico de contacto para realizar y confirmar el pago por medio electrónico, según Anexo H.</p> <p><u><b>Nota aclaratoria:</b> para la etapa 1 correspondiente a las labores a realizarse del Centro de Recreación y Deportes, el proveedor deberá emitir Factura de Consumidor Final para el pago; para el resto de las entregas y pagos se solicitará Documento de Crédito Fiscal.</u></p>



## Anexo de Contrato No. 29389, Oferta de Compra No. 124, 07/07/2022

	<p>Los pagos se harán efectivos en un plazo no mayor de doce (12) días hábiles, a partir del día siguiente de la fecha en que los citados documentos estén debidamente entregados de conformidad. <u>El Banco pagará únicamente las cantidades ejecutadas hasta por el máximo señalado en cada uno de los numerales y de acuerdo con el costo unitario en cada uno de ellos.</u> No estará obligado a pagar las cantidades no ejecutadas a la finalización del período contratado. Los detalles de las estimaciones y pagos se encuentran contenidos en las tablas de los numerales 1 y 2 del Romano III de estas especificaciones, Anexo No. 2.</p> <p><b>Para el último cobro deberá presentarse orden de entrega por el monto total del contrato, para poder llevar a cabo el finiquito del mismo, para lo cual el puesto de bolsa vendedor estará enviando a la GSI copias de las facturas de cobro.</b></p>
<b>Otras Condiciones</b>	<ol style="list-style-type: none"> <li>1. El contrato se dará por cumplido siempre y cuando el vendedor haya entregado el 100% de lo contratado.</li> <li>2. La Institución compradora no incluirá y/o se firmará cláusula o convenio arbitral como mecanismo de resolución de controversias. En el caso de existir controversias, estas serán resueltas a través de los tribunales mercantiles correspondientes, según Art.6 de la Ley de Bolsas de Productos y Servicios.</li> <li>3. <b>Precios Unitarios.</b> El mismo día de cerrado el contrato el Puesto de bolsa vendedor correspondiente presentará a la bolsa los precios unitarios, dichos precios unitarios deberán ser con y sin IVA. <b>Según Anexo J.</b></li> </ol>
<b>Vigencia Contrato</b>	del A partir del cierre de negociación hasta 28 de febrero de 2023
<b>Prórrogas adendas contrato</b>	y al De acuerdo con los Arts. 82, 83 y 86 del Instructivo de Operaciones y Liquidaciones de La Bolsa.

### ANEXO No. 1 CONDICIONES DE COMPRA

#### 1. ANTECEDENTES

Existen diferentes mantenimientos en áreas de los edificios e instalaciones BCR que requieren cada año constantemente monitoreo de las condiciones para detectar las necesidades de mantenimiento que son parte vital para mantener o prolongar la vida útil de estos. Para este año se les dará mantenimiento a las 7 edificaciones del Banco.



# Anexo de Contrato No. 29389, Oferta de Compra No. 124, 07/07/2022

## 2. OBJETO DEL SERVICIO

El Banco Central de Reserva de El Salvador, requiere contratar el servicio de mantenimiento preventivo y correctivo de sus instalaciones y edificaciones (7 en total), con el fin de mantener en óptimas condiciones la infraestructura de los edificios del banco y garantizar la continuidad de las operaciones en estos.

## 3. ESPECIFICACIONES TÉCNICAS Y EVALUACIÓN DE OFERTAS TÉCNICAS

En el caso que en la oferta técnica se encuentren espacios vacíos en los que no indique "SI" o "NO" o que se indiquen "SI" y "NO" simultáneamente en la casilla "Cumplimiento de Especificaciones/Condiciones", se considerará como que NO CUMPLE con lo requerido en el numeral respectivo y se evaluará según el porcentaje de evaluación definido en el mismo.

Documentos que conforman la oferta técnica a presentar:

- ANEXOS:

- Currículum de encargados de proyecto..... 1 currículum de (acuerdo a anexo C), para encargado proyecto de mantenimiento, y fotocopia de título académico en Ing. Civil o Arquitectura. (ver numeral 2 de Romano II, Anexo No. 2)
- Carta de referencias de clientes ..... 2 cartas de acuerdo a Anexo D , (ver numeral 3 de Romano II, Anexo No. 2)
- Declaración jurada de confidencialidad .....de acuerdo a anexo E (ver numeral 4 de romano II, Anexo No. 2)

### ANEXO No. 2

#### I. CUADRO DE CUMPLIMIENTO DE ESPECIFICACIONES TÉCNICAS OFERTADAS

No	Cantidad hasta por	Unidad de medida	REQUERIMIENTOS BCR	Cumplimiento de Especificaciones/ Condiciones	% de Factores y Criterios de Evaluación de la Oferta Técnica
I	===	===	<b>ESPECIFICACIONES TECNICAS</b>	(Sí/No)	56%
1	===	===	Servicios de mantenimiento a instalaciones ubicadas en <b>Centro de Recreación y De portes (CRyD) del BCR</b> , situado en km. 10 1/2 Carretera al Puerto de La Libertad, de acuerdo con actividades y especificaciones detalladas en los siguientes numerales:		Se solicita colocar un solo "SI" en la columna de la izquierda en señal de cumplimiento de las características requeridas en numerales del 1.1 al
1.1	6	Unidades	<b>Servicios consistentes en el suministro y colocación de hasta 6 unidades de bancas premoldeadas de concreto.</b> , de acuerdo a las siguientes características: a) Las bancas deberán ser tipo curvas, de acuerdo a diseño ó esquema presentado en <u>Anexo A (A.1)</u> , y a las medidas siguientes: - Asiento (plataforma): en la parte externa o mayor de la curva: 0.40 m de ancho x 1.26 m de largo; en la parte interna o menor de la		





## Anexo de Contrato No. 29389, Oferta de Compra No. 124, 07/07/2022

No .	Cantidad hasta por	Unidad de medida	REQUERIMIENTOS BCR	Cumplimiento de Especificaciones/ Condiciones	% de Factores y Criterios de Evaluación de la Oferta Técnica
			<p>curva: 0,40 m. de ancho x 1.0 m. de largo. El espesor deberá ser entre 5 a 8 cm.</p> <p>- Patas de soporte (2 unidades por banca) de 0,43 m de alto y entre 10 a 25 cm de ancho por 35 cm de profundidad.</p> <p>b) El material será de concreto con acabado pedrín y forma como el presentado en <u>Anexo A (A.1)</u>.</p> <p>c) Deberá considerarse la instalación de cada Banca sobre superficie plana de tierra existente.</p> <p>d) Considerar la demolición y desalojo de 3 bancas existentes de dimensiones similares, las cuales están deterioradas. Éstas deben ser desalojadas hacia un botadero de ripio autorizado.</p>		7.3; caso contrario o al incumplir alguno de ellos se evaluará con 0%.
1.2	6	Unidades	<p><b><u>Servicios consistentes en reparación de hasta 6 bancas de metal existentes en área de piscina,</u></b> de acuerdo a las siguientes características:</p> <p>a) Se deberá desmontar el metal existente de tubo estructural. (ver imagen de referencia de anexo A( A.2)</p> <p>b) Se deberá restaurar y resanar con cemento las fisuras en las patas de las bancas existentes.</p> <p>c) se hará un asiento y respaldo de concreto moldeado en las bases existentes en sustitución del metal , con las dimensiones de 2.0 mts de largox0.40 mts de ancho y 5 cms de espesor, el cual deberá tener los bordes bocelados (sin ningún filo) , considerar refuerzo del concreto de estructomalla de 6/6. El acabado del concreto será repellido y afinado. Dicho asiento y respaldo , deberán estar soldados con pines a bases de concreto existentes.</p> <p>d) Las bancas en su totalidad (asiento, respaldo y bases) deberán ser pintadas con dos manos de pintura de aceite de alta durabilidad, el color a escoger por el banco de colores de línea existente)</p>		Ver evaluación al inicio del anexo 2 (página primera del anexo 2).
1.3	30	Metros lineales (ml)	<p><b><u>Suministro e instalación de hasta 30 ml de tapial tipo prefabricado de concreto,</u></b> de acuerdo a las siguientes características:</p> <p>a) Se deberá considerar el desmontaje de tapial de igual medida existente dañado. Así como el desalojo del ripio y material desmontado del tapial existente hasta un botadero de ripio autorizado.</p> <p>b) Considerar altura del tapial prefabricado de 2.5 ml.</p>		

## Anexo de Contrato No. 29389, Oferta de Compra No. 124, 07/07/2022

No .	Cantidad hasta por	Unidad de medida	REQUERIMIENTOS BCR	Cumplimiento de Especificaciones/ Condiciones	% de Factores y Criterios de Evaluación de la Oferta Técnica
			<p>c) Considerar el suministro e instalación de los postes los cuales irán enterrados y concreteados por lo menos 50 cms debajo de la superficie de tierra. Así como el suministro y montaje de las losetas hasta lograr la altura requerida.</p> <p>d) Considerar acarreo de material hasta una distancia de hasta 50 ml desde el lugar donde llega vehículo.</p> <p>e)El tapial podrá ser continuo o intermitente hasta acabar la cantidad de metros lineales máxima.</p>		
1.4	2.000	Metros cuadrados(M <sup>2</sup> )	<p><b><u>Suministro e aplicación de hasta 2,000 m<sup>2</sup> de pintura tipo elastomerica (plástica) en Area de glorietas, salones, baños , tapiales prefabricados y bases de luminarias exteriores;</u></b> de acuerdo a las siguientes características.</p> <p>a) Se deberá limpiar la superficie existente lavándola y abriendo poros con lija para colocar posteriormente la nueva pintura (quitar residuos de pinturas en mal estado)</p> <p>b) Considerar aplicación de dos manos de pintura del tipo plastificada (elastomerica) , de primera calidad. En superficies existentes de columnas, vigas y paredes de glorietas, así como de paredes de baños , salones de usos múltiples y tapiales perimetrales existentes.</p> <p>c)considerar una altura máxima de aplicación de 5.0 ml (en salón principal) .</p> <p>d) El mismo deberá aplicarse puro sin diluirse.</p>		
1.5	500	Metros cuadrados(M <sup>2</sup> )	<p><b><u>Suministro e instalación de hasta 500 m<sup>2</sup> de impermeabilizante elastomerico en Area de techos de glorietas, salones y baños ;</u></b> de acuerdo a las siguientes características.</p> <p>a) Se deberá limpiar la superficie existente lavándola para colocar posteriormente la nueva pintura (quitar residuos de pinturas o polvo en mal estado)</p> <p>b) Considerar aplicación de dos manos de pintura del tipo impermeabilizante , con por lo menos 575% de elongación y densidad entre 10 y 12 Lb/gl , de primera calidad. A aplicarse en superficies existentes de techos (parte exterior) de lamina zinc alum ya pintadas.</p> <p>c)considerar una altura máxima del techo de 5.0 mts (en salón principal) .</p> <p>d) El color a aplicar será rojo.</p> <p>e) El mismo deberá aplicarse puro , sin diluirse.</p>		<p>Ver evaluación al inicio del anexo 2 (página primera del anexo 2).</p>





## Anexo de Contrato No. 29389, Oferta de Compra No. 124, 07/07/2022

No .	Cantidad hasta por	Unidad de medida	REQUERIMIENTOS BCR	Cumplimiento de Especificaciones/ Condiciones	% de Factores y Criterios de Evaluación de la Oferta Técnica
1.6	1	Unidad	<p><b>Servicio de reparación y mantenimiento de glorieta ubicada en "El mirador";</b> de acuerdo a las siguientes características.</p> <p>a) Se deberá reparar la estructura de vigas existentes, para lo cual se lijara y limpiaran las vigas existentes de macomber de peralte 30 cms. Y tubo estructural de 3"x3" existente ; considerar hasta un máximo de 92 ml de estructura metálica de vigas de tubo y macomber (60 ml de tubo y 32 ml de macomber).</p> <p>b) se deberá considerar enmasillar y reparar las estructuras dañadas de tubo de 3"x3" y/o el cambio de material completo (hasta un 30% de la cantidad indicada, que es la más dañada)</p> <p>c) Considerar la aplicación de dos manos de pintura anticorrosiva y acabado industrial tipo esmalte (2 en 1) para los 60 ml de estructura metálica de vigas de sostén de la losa de tubo de 3"x3".</p> <p>d) Cambio de losa existente de fibrolit de 22 mm , para lo cual se deberá quitar la existente y colocar la nueva, la cual ira pintada con acabado de pintura especial para piso (trafico antideslizante color verde) y colocada sobre estructura existente de tubo metálico de 3"x3" , fijada con pernos especiales para sujeción. Las dimensiones de la losa son de 4.30 mts x3.66 mts., para un total de losa de fibrolit de 22 mm, de 16 mt<sup>2</sup>.</p> <p>e) Considerar la pintura de pasamanos de 32 ml de longitud en la parte superior del mirador, el cual está formado por tubo de 1"x1" de 90 cms de altura a cada 10 cms. En el sentido vertical y dos tramos horizontales de igual dimensión de estructura. Para lo cual se limpiará y aplicará dos manos de pintura esmalte con anticorrosivo uso industrial (color a escoger por el banco)</p> <p>f) Considerar también la pintura con dos manos de anticorrosivo acabado esmalte industrial en acceso de gradas metálicas consistentes en un (1) descanso de 1.50x1.20 mts y 15 gradas de 0.30 x 1.20 mts existentes. Conformadas por marco perimetral de ángulo d 2 ½".</p> <p>g) Suministro y Colocación de fibrolit de 22 mm sobre las gradas y descansos mencionadas en el literal f), así como la aplicación por la parte superior de pintura especial para tráfico en piso, color verde. El área total de fibrolit de 22 mm , para descanso y gradas es de 6 mt<sup>2</sup>.</p>		





## Anexo de Contrato No. 29389, Oferta de Compra No. 124, 07/07/2022

No .	Cantidad hasta por	Unidad de medida	REQUERIMIENTOS BCR	Cumplimiento de Especificaciones/ Condiciones	% de Factores y Criterios de Evaluación de la Oferta Técnica
			considerar juntas de dilatación a cada 2 mts para evitar agrietamiento del mismo.		primera del anexo 2).
1.1 1	1	Suma Global	<p><b><u>Mejoras en exteriores , detrás de cancha de BKB y sanitarios ,</u></b> de acuerdo a las siguientes características:</p> <p>a) Incluye demolición y desalojo de 50 mt2 de baldosa de arcilla existente;</p> <p>b) Considerar suministro e instalación de 50 mt2 de nuevas baldosas de concreto de color de resistencia de baldosas prefabricadas de concreto de 140 kg/cm2;</p> <p>c) Considerar espesor de 5 cms.</p> <p>d) Considerar quitar raíces de árboles cercanos y nivelación del suelo previo a colocación de baldosa.</p> <p>e) Hechura de jardinera y asiento de ladrillo de barro de 1.0 mtsx1.0 mts de dimensiones y 0.50 mts de altura y asiento de concreto en la parte superior de 30 cms de anchox5 cms de espesor con acabado repellido y afinado.</p> <p>f) repello de hasta 10 mt2 de pared de ladrillo existente y dar acabado de simulación de ladrillo de barro en las partes más dañadas.</p>		Ver evaluación al inicio del anexo 2 (página primera del anexo 2).
1.1 2	60	Metros lineales (ml)	<p><b><u>Servicios consistentes en el suministro y colocación de hasta 60 ml de forro de vigas,</u></b> de acuerdo a las siguientes características:</p> <p>a) Considerar ancho del forro de 60 cm (3 caras de 20 cm cada una), el cual será de madera de plywood de 1/4", barnizado y pintado con pintura de aceite color café oscuro (similar a existente) y laca transparente.</p> <p>b) Considerar quitar el forro dañado existente y colocar veneno para el comején (tipo comejenol), previo a colocar el forro nuevo.</p> <p>c) Considerar altura de colocación de hasta 4 m.</p>		
1.1 3	6	Unidades	<p><b><u>Suministro e instalación de hasta 6 reflectores tipo LED para exterior ,</u></b> de acuerdo a las siguientes características:</p> <p>a) Considerar 150 watts de potencia e iluminación tipo LED para exteriores.</p> <p>b) Se colocaran en postes existentes o tapial prefabricado.</p>		



Anexo de Contrato No. 29389, Oferta de Compra No. 124, 07/07/2022

No .	Cantidad hasta por	Unidad de medida	REQUERIMIENTOS BCR	Cumplimiento de Especificaciones/ Condiciones	% de Factores y Criterios de Evaluación de la Oferta Técnica
			c)Considerar el cableado para acometida eléctrica hasta 100 ml. Hasta tablero cercano, conectados en serie.		
1.1 4	76	Unidades	<p><b><u>Colocación de hasta 76 unidades de vialetas reflectivas para señalización de calle alterna</u></b> ; de acuerdo a las siguientes características:</p> <ul style="list-style-type: none"> <li>a) Ser de material reflectante color amarillo y resistente al tráfico. De doble cara</li> <li>b) Se colocaran en el piso a un lado de la calle sobre adoquinado, con pegamento especial indicado para este tipo de señalización.</li> <li>c) Dimensiones 10 cms de alto x 10 cms de largo x 2 cms de ancho.</li> </ul>		Ver evaluación al inicio del anexo 2 (página primera del anexo 2).
1.1 5	50	Metros cuadrados(m <sup>2</sup> )	<p><b><u>Servicios consistentes en el suministro e instalación de hasta 50 m<sup>2</sup> de cielo falso de loseta de plycem (tipo Galaxy) en primera altura, ubicado en áreas de vestidores y siguientes parámetros o características:</u></b></p> <ul style="list-style-type: none"> <li>a) Loseta de 1.20 m x 0.60 m, color blanca, incluyendo accesorios y perfilera del mismo color, así como sujeción a estructura de techo o losa existentes; b) El espesor mínimo de cada loseta a suministrar e instalar será de 1/4", así como el perfil color blanco deberá ser de primera calidad, de tal forma que no se deforme con el tiempo; y c) Considerar desmontaje y desalojo de hasta 50 m<sup>2</sup> de los cielos falsos existentes (incluye perfilera), hacia afuera de las instalaciones del edificio, a un lugar autorizado para ello (botadero de ripio y basura).</li> </ul>		
1.1 6	100	Metros lineales (ml)	<p><b><u>Suministro e instalación de hasta 100 metros lineales de canaleta metálica para aguas</u></b></p>		





## Anexo de Contrato No. 29389, Oferta de Compra No. 124, 07/07/2022

No .	Cantidad hasta por	Unidad de medida	REQUERIMIENTOS BCR	Cumplimiento de Especificaciones/ Condiciones	% de Factores y Criterios de Evaluación de la Oferta Técnica
			<p><b>lluvias en zona de salones y vestidores</b> , de acuerdo a las siguientes características:</p> <p>a) Considerar desmontaje de canal dañado existente de 0.400x0.400x0.40 de dimensiones (tres lados de 0.40 1.20cms.)con una longitud de desarrollo total de 1.20 cms.</p> <p>b)La lamina será calibre 24.</p> <p>c)Suministro e instalación de canal de aguas lluvia nueva, sobre pines existentes , los cuales se les aplicara únicamente pintura anticorrosiva color negro.</p> <p>d) Considerar altura máxima de instalación de 3mts.</p>		
1.1 7	700 metros lineales		<p><b>Suministro y aplicación de hasta 700 metros lineales de pintura en polin C de 5" de estructuras de techo de glorietas en el complejo</b> , de acuerdo a las siguientes características:</p> <p>a) se deberá limpiar previamente la superficie a aplicar , lijando y abriendo poros y lavándola con agua y detergente.</p> <p>c)se deberá aplicar dos manos de pintura esmalte que en su formulación contenga anticorrosivo de secado rápido industrial.</p> <p>d) el color a aplicar será definido por el Banco previo a su ejecución.</p>		Ver evaluación al inicio del anexo 2 (página primera del anexo 2).
1.1 8	100 metros lineales		<p><b>Suministro y aplicación de hasta 100 metros lineales de pintura en barandal de 2" de estructuras de pasamanos en el complejo</b> , de acuerdo a las siguientes características:</p> <p>a) se deberá limpiar previamente la superficie a aplicar , lijando y abriendo poros y lavándola con agua y detergente.</p> <p>c)se deberá aplicar dos manos de pintura esmalte que en su formulación contenga anticorrosivo de secado rápido industrial.</p> <p>d) el color a aplicar será definido por el Banco previo a su ejecución.</p>		
2	===	===	<p>Servicios de mantenimiento a proporcionarse en las instalaciones del <b>Edificio BCR Centro</b>, ubicado en 1ª. Calle Pte., entre 5ª. y 7ª. Av. Norte, San Salvador, de acuerdo con las actividades y especificaciones detalladas en los siguientes numerales:</p>	===	===

## Anexo de Contrato No. 29389, Oferta de Compra No. 124, 07/07/2022

No	Cantidad hasta por	Unidad de medida	REQUERIMIENTOS BCR	Cumplimiento de Especificaciones/ Condiciones	% de Factores y Criterios de Evaluación de la Oferta Técnica
2.1	20	Metros cuadrados (m <sup>2</sup> )	<p><u>Suministro e instalación de hasta 20 metros cuadrados de piso de ladrillo de cemento de alto tráfico hexagonal en área de sótano , de acuerdo a las siguientes características:</u></p> <p>a) Considerar demolición de igual cantidad piso dañado existente en mal estado y desalojo hacia un botadero de ripio.</p> <p>b) Suministro e instalación de piso de ladrillo de cemento color cemento de esmalte gris, de alto tráfico de por lo menos tres cms de espesor.</p> <p>c) se deberá colocar con mezcla de cemento sobre superficie de losa de concreto existente.</p>		
2.2	30	Metros cuadrados (m <sup>2</sup> )	<p><u>Servicios consistentes en el suministro e instalación de hasta 30 m<sup>2</sup> de cielo falso de loseta de fibrolit (tipo amstrong) en áreas de sótano , de acuerdo a parámetros o características:</u></p> <p>a) Loseta de 1.20 m x 0.60 m, color blanca, incluyendo accesorios y perfilera del mismo color, así como sujeción a estructura de techo o losa existentes; b) El espesor mínimo de cada loseta a suministrar e instalar será de 1/2", así como el perfil color blanco deberá ser de primera calidad, de tal forma que no se deforme con el tiempo; c) Considerar desmontaje y desalojo de hasta 30 m<sup>2</sup> de los cielos falsos existentes (incluye perfilera), hacia afuera de las instalaciones del edificio, a un lugar autorizado para ello (botadero de ripio y basura). Y d) altura máxima de colocación de 3.0 ml.</p>		Ver evaluación al inicio del anexo 2 (página primera del anexo 2).
2.3	1,600	Metros cuadrados (m <sup>2</sup> )	<p><u>Suministro e instalación de hasta 1,600 m<sup>2</sup> de pintura tipo elastomérica (plástica) en Area de fachada principal y laterales de edificio Centro;</u> de acuerdo a las siguientes características.</p> <p>a) Se deberá limpiar la superficie existente lavándola para colocar posteriormente la nueva pintura (quitar residuos de pinturas en mal estado)</p> <p>b) Considerar aplicación de dos manos de pintura del tipo plastificada (elastomérica) , de primera calidad. En superficie de paredes de fachada lateral y principal de edificio .Color a definir por el Banco (similar al existente) , pintura preparada tono pastel.</p> <p>c) considerar una altura máxima de aplicación de 20 ml , para lo cual deberá usarse guindola que cumpla con las características de seguridad de la ley de prevención de</p>		





Anexo de Contrato No. 29389, Oferta de Compra No. 124, 07/07/2022

No .	Cantidad hasta por	Unidad de medida	REQUERIMIENTOS BCR	Cumplimiento de Especificaciones/ Condiciones	% de Factores y Criterios de Evaluación de la Oferta Técnica
			seguridad en sitios de trabajo , para trabajos en altura. d) El mismo deberá aplicarse puro sin diluirse.		
2.4	1	Suma global	<u>Servicio de suministro e instalación de pintura en portones de Edificio Centro</u> , según el siguiente detalle: a) considerar las siguientes dimensiones: 1) portón de acceso a blindados de 5.0m de largo por 3.50 m de altura ; 2) Portón principal de entrada peatonal de 3.30 m de largo por 4.50 m de altura; 3) Placa superior arriba de entrada principal de 3.0 m de largo por 1.0 m de alto ; b) Considerar pintura tanto de la parte de frente como de la parte posterior (iguales medidas), para los portones y solo la parte frontal para la placa ; c) Considerar el siguiente tratamiento de acabado ; se deberá lijar las superficies existentes ;posteriormente colocar base gris (incluye enmasillado en abolladuras); finalmente se colocaran 2 manos de pintura esmalte brillante tipo industrial que incluya en su formulación anticorrosivo y sea de secado rápido (color similar al existente, azul oscuro ). Considerar aplicar la pintura con soplete.		
2.5	1	Suma global	<u>Servicio de restauración de enchapado en elementos de bronce existentes en portones de edificio centro sobre la primera calle poniente; según el siguiente detalle:</u> a) Desinstalación, restauración e instalación de 64 piezas de bronce ensambladas en portón entrada principal , según cantidades y medidas en anexo 4 ;b)Desinstalación, restauración e instalación 14 piezas de bronce ensambladas en fachada de entrada principal en parte superior del portón. Según cantidades y medidas en anexo B ( B.A y B.B) ; c) Desinstalación, restauración e instalación de 36 piezas de bronce en portón lateral Según cantidades y medidas en anexo B ( B.A y B.B) ; d) Desinstalación, restauración, e instalación de rótulo encajuelado que dice: "BANCO CENTRAL DE RESERVA DE EL SALVADOR". Y logo que dice: " BCR ". e) Para todas las piezas de bronce detalladas anteriormente considerar las siguientes especificaciones para su tratamiento:  <u>Desinstalación:</u> Consiste en desmontar las piezas de bronce existentes en los portones o áreas indicadas en cada literal del anexo B; acá deberá incluirse todo lo necesario para		Ver evaluación al inicio del anexo 2 (página primera del anexo 2).



## Anexo de Contrato No. 29389, Oferta de Compra No. 124, 07/07/2022

No	Cantidad hasta por	Unidad de medida	REQUERIMIENTOS BCR	Cumplimiento de Especificaciones/ Condiciones	% de Factores y Criterios de Evaluación de la Oferta Técnica
			<p>dicha actividad como andamios, escaleras, medidas de protección personal y de señalización respectivas. Para ello se utilizarán herramientas convencionales, ya que las piezas están empernadas por la parte posterior.</p> <p><u>Restauración:</u> Esta parte , las piezas desinstaladas del anexo B; deberán, realizarse en la fábrica o taller del oferente , este punto incluye: 1- Quitar protección de laca existente; 2- Pulido de las piezas con pasta , la cual deberá hacerse totalmente a máquina ; 3- Abrillantado de las piezas; 4- Laqueado de las piezas con dos manos de laca transparente.</p> <p><u>Instalación de piezas:</u> esta etapa consiste en volver a instalar las piezas de bronce, ya restauradas del anexo B , tomar en cuenta siempre el uso de andamios o escaleras; así como el equipo de protección personal y de seguridad solicitado. Su colocación será similar a la forma en que fueron desmontadas, teniéndose el cuidado de no dañar las partes cercanas del portón.</p>		
2.6	60	Metros cuadrados(m <sup>2</sup> )	<p><b><u>Suministro e instalación de hasta 60 mt2 de pintura especial impermeabilizante en paredes de Area de sótano (parte interna del área);</u></b> de acuerdo a las siguientes características.</p> <p>a) Se deberá limpiar la superficie existente lavándola y llegando hasta la superficie interna de pared (sin pintura), para lo cual se usara cepillo mecánico.</p> <p>b) Se nivelara la pared con mezcla de grout para repellos especiales.</p> <p>c) Considerar aplicación de dos manos de Impermeabilizante para presiones negativas que detengan la humedad ; posteriormente se le aplicara dos manos de pintura látex plastificada (color a escoger por el banco)</p> <p>c)considerar una altura máxima de aplicación de 3 m ,</p> <p>d) El mismo deberá aplicarse puro sin diluirse.</p>		
2.7	40	Metros cuadrados(m <sup>2</sup> )	<p><b><u>Servicios consistentes en el suministro e instalación de hasta 40 m2 de piso de porcelanato de alto trafico en pasillo interno de sótano; para lo cual deberá considerarse lo siguiente:</u></b> a) Se deberá remover el ladrillo de porcelanato existente , existente dañado de igual cantidad (demolición y desalojo) , el cual</p>		Ver evaluación al inicio del anexo 2 (página primera del anexo 2).



## Anexo de Contrato No. 29389, Oferta de Compra No. 124, 07/07/2022

No .	Cantidad hasta por	Unidad de medida	REQUERIMIENTOS BCR	Cumplimiento de Especificaciones/ Condiciones	% de Factores y Criterios de Evaluación de la Oferta Técnica
			esta colocado sobre losa de concreto existente, el cual deberá llevarse a un botadero autorizado.; b) Se deberá colocar el nuevo piso de porcelanato similar al existente de 40 cm x 40 cm en el sótano. El cual deberá ser de alto tráfico, incluye sisado y aplicación de porcelana en sisas. Así como hasta 1 mt2 de zócalo de 7 cms en paredes del mismo material.		
2.8	75	Metros cuadrados(m <sup>2</sup> )	<b><u>Suministro e instalación de hasta 75 mt<sup>2</sup> de láminas de hierro para protección de piso;</u></b> de acuerdo a las siguientes características técnicas: a) Se reforzara el piso con placas de lámina de hierro, de 2x1 metros y de 1/4 de pulgada de espesor, b) Las láminas irán soldadas entre sí con cordón de soldadura el cual después se dejara como superficie lisa , c) Las láminas llevaran anclajes para empotrar en el piso , los cuales serán de hierro corrugado de 1/2", de 25 cm de largo, soldado a la lámina a cada 50 cm en ambos sentidos , para lo cual se utilizará epóxico de dos componentes para el empotramiento del anclaje con el piso.; d) Considerar que las láminas se deberán soldar en el sitio de colocación y se colocaran sobre piso de concreto existente, y e) Considerar un acabado por la parte que quede expuesta con pintura epoxica de uso industrial de alto tráfico o tráfico pesado de un solo componente o monocomponente color gris , del cual se aplicaran tres capas sin diluir.		
2.9	1	Unidad	<b><u>Modificación de puerta existente , para uso de sala de reuniones; de acuerdo a las siguientes características:</u></b> a)modificar puerta existente de dos partes y unificar a una sola parte , medidas actuales de 2x1 mts. b) considerar pintura general de la puerta con tinte café c) Considerar incorporar un vidrio fijo de 80 cms x 50 cms de 3 mm de espesor a la puerta en la parte superior. Y Considerar el cambio de la chapa actual por una tipo Pomo.		
2.10	1	Unidad	<b><u>Suministro e instalación de una puerta de vidrio (1), en área de mezanine (pagos y valores) , consistente en:</u></b> a) desmontaje de puerta de madera existente. La cual se dejara en bodega de BCR ubicada en el mismo edificio, b) suministro y colocación de puerta con las		



## Anexo de Contrato No. 29389, Oferta de Compra No. 124, 07/07/2022

No	Cantidad hasta por	Unidad de medida	REQUERIMIENTOS BCR	Cumplimiento de Especificaciones/ Condiciones	% de Factores y Criterios de Evaluación de la Oferta Técnica
			siguientes dimensiones = 2.10 mts de alto x1.0 mts de ancho, de perfilera de aluminio natural, la estructura del marco y vidrio de 3 mm de espesor , incluir haladera con brazo y chapa con llave.		
2.1 1	1	Suma global	<p><b>Suministro e instalación de dos rampas metálicas desmontables, consistente en:</b></p> <p>a)Se deberán fabricar dos rampas metálicas de hierro para uso de tráfico pesado en entrada de blindados a sótano, por la parte de la calle, las cuales serán desmontables.</p> <p>b)serán de dimensiones de 1.0 mts x 0,60 mts cada una y deberán ajustarse a la canaleta existente en la calle, también deberá permitir el paso del agua lluvia.</p> <p>c)la estructura será de ángulo de 2"x1/4" como soportes principales y ángulo de 1 1/2" x 1/4" como soportes secundarios, considerar pintura con anticorrosivo negro como acabado final a dos manos.</p>		
2.1 2	1	Suma global	<p><b>Servicios consistentes en el suministro e instalación de división liviana en parte externa de edificio ; de acuerdo a las especificaciones siguientes:</b></p> <p>a)tendrá las dimensiones siguientes : 1.20 mts de alto, 0.50 mts de ancho y 0.60 mts de profundidad.</p> <p>b) Deberá fabricarse de paredes de división liviana de Durock de 1/2"(para exterior) con estructura metálica de aluminio y forro a dos caras (solo un lateral, la parte de atrás y el otro lateral es pared a la cual se ajustara la división), el cual tendrá acabado con pasta a dos manos y deberá incluirse dos divisiones intermedias de 0.50mts de anchox0.60 mts de profundidad en la parte intermedias.</p> <p>c)deberá colocarse cuatro puertas de 0.30 mts x 0.50 mts hacia el frente , con chapas independientes y llaves.</p> <p>d) el mueble tendrá por la parte superior un techo del mismo material.</p>		Ver evaluación al inicio del anexo 2 (página primera del anexo 2).
3.0	===	===	Servicios de mantenimiento a proporcionarse en las instalaciones del <b>Edificio BCR Estacionamiento de Centro</b> , ubicado en 1º. Calle Pte., entre 5º. y 7º. Av. Norte, San Salvador, de acuerdo con las actividades y		



## Anexo de Contrato No. 29389, Oferta de Compra No. 124, 07/07/2022

No	Cantidad hasta por	Unidad de medida	REQUERIMIENTOS BCR	Cumplimiento de Especificaciones/ Condiciones	% de Factores y Criterios de Evaluación de la Oferta Técnica
			especificaciones detalladas en los siguientes numerales:		
3.1	1	Unidad	<p><b><u>Servicios consistentes en el suministro e instalación de división liviana en parte externa de edificio; de acuerdo a las especificaciones siguientes:</u></b></p> <p>a) tendrá las dimensiones siguientes : 2.0mts de alto, 0.90 mts de ancho y 0.60 mts de profundidad.</p> <p>b) deberá fabricarse de paredes de división liviana de Durock de ½" de espesor (para exterior) )(solo un lateral, la parte de atrás y el otro lateral es pared a la cual se ajustara las paredes laterales ), el cual tendrá acabado con pasta a dos manos y deberá incluirse dos repisas intermedias.</p> <p>c)deberá colocarse cuatro puertas de 0.45 mts x 1.0 mts hacia el frente , con chapas independientes y llaves.</p> <p>d) el mueble tendrá por la parte superior un techo del mismo material.</p> <p>e) Considerar en la parte inferior , una piaña (base)de 10 cms de altura de concreto de 0.90x0.60 mts.</p>		
3.2	150	Metros lineales (ml)	<p><b><u>Servicios consistentes en el suministro y aplicación de pintura anticorrosiva en hasta 150 metros lineales de vigas tipo macomber existentes del edificio , de acuerdo a las siguientes características:</u></b> a) Considerar que se deberán aplicar dos manos de pintura tipo esmalte brillante de acabado industrial que en su formulación incluya anticorrosivo , lo cual se verificara al momento de su aplicación mediante la presentación de hoja técnica , antes de aplicarse; el color de acabado será tipo beige. Previamente la superficie a aplicarse se deberá lijar quitando el oxido y limpiarse. b) Considerar las dimensiones de la viga son de estructura de ángulo y celosía, del tipo macomber de 40 cm. de peralte.</p>		Ver evaluación al inicio del anexo 2 (página primera del anexo 2).
3.3	500	Metros lineales (ml)	<p><b><u>Servicios consistentes en el suministro y aplicación de pintura anticorrosiva en hasta 500 metros lineales de vigas tipo polín C de 5"</u></b></p>		



## Anexo de Contrato No. 29389, Oferta de Compra No. 124, 07/07/2022

No	Cantidad hasta por	Unidad de medida	REQUERIMIENTOS BCR	Cumplimiento de Especificaciones/ Condiciones	% de Factores y Criterios de Evaluación de la Oferta Técnica
			<u>encajuelado existentes del edificio, de acuerdo a las siguientes características:</u> a) Considerar que se deberán aplicar dos manos de pintura tipo esmalte brillante de acabado industrial que en su formulación incluya anticorrosivo, lo cual se verificara al momento de su aplicación mediante la presentación de hoja técnica, antes de aplicarse; el color de acabado será tipo beige. Previamente la superficie a aplicarse se deberá lijar quitando el óxido y limpiarse; b) Considerar las dimensiones de la viga de polín c de 5" del tipo encajuelado.		
3.4	60	Metros lineales (ml)	<u>Servicios consistentes en el suministro y aplicación de pintura anticorrosiva en hasta 60 metros lineales de columnas tipo alma llena "H", existentes del edificio de acuerdo a las siguientes características:</u> a) Considerar que se deberán aplicar dos manos de pintura tipo esmalte brillante de acabado industrial que en su formulación incluya anticorrosivo, lo cual se verificara al momento de su aplicación mediante la presentación de hoja técnica, antes de aplicarse; el color de acabado será tipo beige. Previamente la superficie a aplicarse se deberá lijar quitando el óxido y limpiarse; b) Considerar las dimensiones de ancho de la columna de 30 cm.		
3.5	150	Metros lineales (ml)	<u>Servicios consistentes en el suministro y aplicación de pintura anticorrosiva en hasta 150 metros lineales de tensores metálicos de hierro de 5/8", existentes del edificio, de acuerdo a las siguientes características:</u> a) Considerar que se deberán aplicar dos manos de pintura tipo esmalte brillante de acabado industrial que en su formulación incluya anticorrosivo, lo cual se verificara al momento de su aplicación mediante la presentación de hoja técnica, antes de aplicarse; el color de acabado será tipo beige. Previamente la superficie a aplicarse se deberá lijar quitando el óxido y limpiarse; b) Considerar que es un solo cable tensor de hierro de 5/8".		
3.6	200	Metros cuadrados(m <sup>2</sup> )	<u>Servicios consistentes en el suministro y aplicación de hasta 200, mt2 de pintura látex (agua) de primera calidad para exteriores en</u>		



## Anexo de Contrato No. 29389, Oferta de Compra No. 124, 07/07/2022

No	Cantidad hasta por	Unidad de medida	REQUERIMIENTOS BCR	Cumplimiento de Especificaciones/ Condiciones	% de Factores y Criterios de Evaluación de la Oferta Técnica
			<b>áreas de archivo de documentos del edificio</b> , de acuerdo a las siguientes características: a) Considerar la limpieza inicial, que incluye: limpieza con agua y aplicación de una mano de sellador antihongos; b) Color preparado similar al existente (tono pastel); c) Suministro y aplicación de dos manos de pintura para exteriores del tipo látex de primera calidad, de alta durabilidad, la cual será aplicada con rodillo o brocha de manera uniforme y consistente para un buen acabado; d) A base de agua; y e) Considerar una altura máxima de colocación de 3 ml.		
3.7	80	Metros lineales (ml)	<b>Servicios consistentes en el suministro y aplicación de hasta 80, ml de pintura de aceite en pasamanos metálicos de 2 ½" áreas de escaleras principales del edificio</b> , de acuerdo a las siguientes características: a) Considerar la limpieza inicial, que incluye: limpieza con lija para abrir poros y quitar pintura desprendida. b) colocar masilla en áreas que requiere y resanar. c) aplicación de dos manos de pintura tipo esmalte con soplete para un acabado más uniforme. d) la superficie a la que se aplicara en un tubo de 2 ½" y verticales a cada 50 cms del mismo diámetro.		Ver evaluación al inicio del anexo 2 (página primera del anexo 2).
3.8	1	Suma global	<b>Servicios consistentes en el suministro y aplicación de pintura de tráfico reflectiva (base alquídica) color amarillo y blanco; de acuerdo al siguiente detalle:</b>  Considerar el siguiente procedimiento de aplicación, de acuerdo a las siguientes características: a) Considerar la limpieza inicial del piso o superficie a aplicar, que incluye: limpieza con lija para abrir poros y quitar pintura desprendida. b) aplicación de dos manos de pintura tipo de tráfico (alquídica) base aceite conformando un cebreado (amarillo y blanco)  Las áreas a colocar son las siguientes: <ul style="list-style-type: none"> <li>• 100 mt2 de pintura tipo cebreado (blanco y amarillo) en piso.</li> <li>• 100 mt2 de pintura en bases de columnas</li> <li>• 30 señales de flecha recta</li> <li>• 15 señales de flecha curva</li> </ul>		



## Anexo de Contrato No. 29389, Oferta de Compra No. 124, 07/07/2022

No	Cantidad hasta por	Unidad de medida	REQUERIMIENTOS BCR	Cumplimiento de Especificaciones/ Condiciones	% de Factores y Criterios de Evaluación de la Oferta Técnica
			<ul style="list-style-type: none"> <li>300 topes de vehículos de 1.50 ml de longitud por 0.20mts x 0.20 mts.</li> <li>8 túmulos de esferas de vehículos de 4 ml cada uno (color amarillo)</li> <li>50 ml de barandales metálicos de pasamanos de 2" como horizontal y vertical de 90 cms del mismo diámetro a cada 50 cms.</li> </ul>		
4.0	===	===	Servicios de Mantenimiento para proporcionarse en las instalaciones del <b>Edificio BCR JP II</b> ubicado sobre Alameda Juan Pablo II, entre 15 y 17 Av. Norte, Centro de Gobierno, San Salvador. Los servicios deberán efectuarse de acuerdo con las actividades y especificaciones detalladas en los siguientes numerales:		
4.1	250	Metros lineales (ml)	<p><b><u>Servicios consistentes en el suministro y aplicación de hasta 250 ml de pintura de aceite en verja metálica perimetral del edificio,</u></b> de acuerdo a las siguientes características:</p> <p>a) Considerar la limpieza inicial, que incluye: limpieza con lija para abrir poros y quitar pintura desprendida.</p> <p>b) aplicación de dos manos de pintura tipo esmalte que en su formulación contenga anticorrosivo, tipo industrial con soplete para un acabado más uniforme. El color de la pintura será negro.</p> <p>c) la superficie a la que se aplicara es una verja de 2.50 mts de altura, cuya estructura esta formada por 2 horizontales de 2"x2" y verticales de 2"x2" a cada 3.0 mts, así mismo tiene verticales de tubo cuadrado de 1"x1" a cada 10 cms.</p>		Ver evaluación al inicio del anexo 2 (página primera del anexo 2).
4.2	2	Unidades	<p><b><u>Suministro e instalación de dos muebles de lavatrastos, en planta principal y mezzanine;</u></b> de acuerdo a las siguientes características:</p> <p>a) El lavatrastos será de acero inoxidable de doble poceta, incluye accesorios y grifo tipo cuello de ganso.</p> <p>b) Considerar que el lavatrastos debe tener un mueble de madera en la parte inferior de melamina al cual ira empotrado el lavatrastos, deberá tener dos puertas con bisagra al frente, color blanco.</p> <p>c) Considerar que deberá hacerse las conexiones hidráulicas a 15 mts de distancia (de red hidráulica de abasto</p>		



**Anexo de Contrato No. 29389, Oferta de Compra No. 124, 07/07/2022**

No .	Cantidad hasta por	Unidad de medida	REQUERIMIENTOS BCR	Cumplimiento de Especificaciones/ Condiciones	% de Factores y Criterios de Evaluación de la Oferta Técnica
			y drenaje. Así como perforación en losa de entepiso de 15 cmsx15 cms para conexión de las mismas.		
4.3	400	Metros cuadrados(m <sup>2</sup> )	<p><u>Suministro y aplicación de hasta 400 mt<sup>2</sup> de impermeabilizante elastomérico sobre la superficie de lámina de aluminio y zinc del techo existente en séptimo nivel de edificio (Azotea) ,así como botaguas y canales metálicos existentes en ese mismo nivel, para lo cual deberá considerarse lo siguiente:</u> a) Se deberá limpiar del polvo y óxido la superficie a donde se colocará el material; b) Suministro y colocación de nuevo impermeabilizante el cual deberá poseer las siguientes especificaciones técnicas : 1) 575% de elongación como mínimo; 2) Densidad entre 10 y 12 lb/gal; c) Se deberá quitar sello de poliuretano existente de la sujeción del techo al polín y la posterior colocación del nuevo sello, lo anterior previo a la colocación del impermeabilizante; y d) El color deberá ser rojo, y deberá aplicarse dos manos del producto de acuerdo a la forma indicada por el fabricante del mismo.</p>		
4.4	80	Metros lineales (ml)	<p><u>Suministro e instalación de hasta 80 metros lineales de canaleta metálica para aguas lluvias en zona de séptimo nivel</u> , de acuerdo a las siguientes características:</p> <p>a) Considerar desmontaje de canal dañado existente de dimensiones de 0.30x0.40x0.40mts ( longitud de 1.10 mts)y el suministro e instalación de canal nuevo de igual dimensiones .</p> <p>b)La lamina será calibre 24.</p> <p>c)Suministro e instalación de canal de aguas lluvia nuevo, sobre pines existentes , los cuales se les aplicara únicamente pintura anticorrosiva color negro.</p> <p>d) Considerar altura máxima de instalación de 3.0 mts</p> <p>e) considerar hasta 20 ml de botaguas de 1.0 mts de ancho del mismo calibre del canal, para colocar en áreas cercanas a las columnas.</p>		Ver evaluación al inicio del anexo 2 (página primera del anexo 2).



Anexo de Contrato No. 29389, Oferta de Compra No. 124, 07/07/2022

No	Cantidad hasta por	Unidad de medida	REQUERIMIENTOS BCR	Cumplimiento de Especificaciones/ Condiciones	% de Factores y Criterios de Evaluación de la Oferta Técnica
4.5	600	Metros lineales (ml)	<p><u>Servicios consistentes en el suministro y colocación de hasta 600 metros lineales de juntas de dilatación en paredes laterales (Oriente y poniente ) de Edificio; de acuerdo a las características y requerimientos siguientes:</u></p> <p>a) Considerar el desmontaje de las juntas existentes que estén desprendidas y/o fisuradas; b) Considerar el suministro y colocación de juntas de dilatación de 1" de ancho por 1" de profundidad para el sentido vertical de las juntas, y de 1" de ancho por 1" de profundidad en el sentido horizontal de las mismas; c) Considerar el material de las Juntas de poliuretano o uretano de gran flexibilidad y uso estructural de alta resistencia, color gris o blanco, que se pueda pintar sobre ellos; d) Se deberá considerar el pintar las juntas después de colocadas con pintura tipo flexible (elástica), a dos manos y de color similar al existente en las paredes; y e) Considerar una altura máxima de 35 ml. para su colocación y uso de sistema de Guindolas certificadas para trabajo en altura.</p>		
4.6	100	metros lineales(ml)	<p><u>Suministro e instalación de hasta 100 metros lineales de sellado de ventanas tipo abatibles en edificio , lo cual deberá considerarse lo siguiente:</u></p> <p>a) Se deberá quitar los existentes (3 tipos de sellos) ,b) Se deberá limpiar del polvo y grasas existentes antes de colocar el material de sello nuevo (selladores de plástico elásticos); c) Se deberán colocar los tres tipos de selladores , similares a los existentes (incluye felpa para polvo) , d) Se deberá colocar sellador de tipo elástico (poliuretano) para los sellos en las esquinas . ; e) incluir además; el cambio de 15 pares de bisagras iguales existentes y 15 operadores de apertura y cierre (manecillas) de ventanas. y F) Considerar altura máxima de trabajo de 1.50 desde nivel del piso.</p>		
4.7	40	Metros lineales (ml)	<p><u>Suministro e instalación de hasta 40 metros lineales de fascia de fibrolit para exterior en edificio , lo cual deberá considerarse lo siguiente:</u></p>		Ver evaluación al inicio del anexo 2 (página



Anexo de Contrato No. 29389, Oferta de Compra No. 124, 07/07/2022

No .	Cantidad hasta por	Unidad de medida	REQUERIMIENTOS BCR	Cumplimiento de Especificaciones/ Condiciones	% de Factores y Criterios de Evaluación de la Oferta Técnica
			<p>a) Se deberá quitar y desalojar la fascia existente y cielo falso dañado de 40 ml existente. (incluye estructura)</p> <p>b) Considerar altura de la fascia de 2.0 mts</p> <p>c) La fascia será de estructura de tubo industrial de 2"x1" pintado con anticorrosivo.</p> <p>d) El acabado de la fascia será de fibrolit de ½" (tipo Durrock) ,con acabado pasteado liso y dos manos de pintura elástica (plastificada), color a escoger por el Banco.</p> <p>e) Considerar altura de Instalación de 4.0 ml.</p> <p>f) Incluye suministro e instalación de cielo falso tipo Galaxy (fibrolit) con perfilera color blanca y losetas de 0.60x1.20 mts (4"x2"). A instalarse en la parte inferior de la fascia.</p>		primera del anexo 2).
4.8	500	Metros cuadrados(m <sup>2</sup> )	<p><b><u>Suministro y colocación de hasta 500 mt2 de pintura tipo elastomerica (plástica) en Area de fachadas laterales y posterior de edificio JPII;</u></b> de acuerdo a las siguientes características.</p> <p>a) Se deberá limpiar la superficie existente lavándola para colocar posteriormente la nueva pintura (quitar residuos de pinturas en mal estado)</p> <p>b) Considerar aplicación de dos manos de pintura del tipo plastificada (elastomerica) , de primera calidad. En superficie de paredes de fachada lateral y principal de edificio .Color a definir por el Banco (similar al existente) , pintura preparada tono pastel.</p> <p>c) considerar una altura máxima de aplicación de 10 ml , para lo cual deberá usarse guindola que cumpla con las características de seguridad de la ley de prevención de seguridad en sitios de trabajo , para trabajos en altura.</p> <p>d) El mismo deberá aplicarse puro sin diluirse.</p>		
4.9	650	Metros cuadrados(m <sup>2</sup> )	<p><b><u>Suministro e instalación de hasta 650 mt2 de impermeabilizante brillante para piso en área exterior (plaza banderas) de edificio JPII;</u></b> de acuerdo a las siguientes características.</p> <p>a) Se deberá limpiar la superficie existente lavándola y quitando el esmalte o barniz existente , para lo cual deberá pulirse hasta eliminarse los residuos existentes.</p> <p>b) La superficie sobre la cual se aplicara es piso de loseta de arcilla.</p> <p>c) Considerar aplicación de dos manos de pintura impermeabilizante brillante (Hight gloss)</p>		



## Anexo de Contrato No. 29389, Oferta de Compra No. 124, 07/07/2022

No .	Cantidad hasta por	Unidad de medida	REQUERIMIENTOS BCR	Cumplimiento de Especificaciones/ Condiciones	% de Factores y Criterios de Evaluación de la Oferta Técnica
			para piso de barniz poliuretano , hasta lograr una superficie uniforme.		
4.1 0	150	Metros cuadrados(m <sup>2</sup> )	<u>Servicios consistentes en el suministro e instalación de hasta 150 m<sup>2</sup> de cielo falso de loseta de fibrolit (tipo amstrong) en diferentes áreas del edificio :</u> a) Loseta de 1.20 m x 0.60 m, color blanca, incluyendo accesorios y perfilera del mismo color, así como sujeción a estructura de techo o losa existentes; b) El espesor mínimo de cada loseta a suministrar e instalar será de 1/2", así como el perfil color blanco deberá ser de primera calidad, de tal forma que no se deforme con el tiempo; c) Considerar desmontaje y desalojo de hasta 300 m <sup>2</sup> de los cielos falsos existentes (incluye perfilera), hacia afuera de las instalaciones del edificio, a un lugar autorizado para ello (botadero de ripio y basura). Y d) altura máxima de colocación de 3.0 ml.		
4.1 1	35	Metros Cuadrados(m <sup>2</sup> )	<u>Suministro e instalación de hasta 35 metros cuadrados de pared de bloque de 20x20x40 cms en Area de UPS (sótano)</u> , para lo cual considerar los siguientes aspectos:  a) Se harán dos paredes independientes las cuales irán de piso a losa de entrepiso de altura 3.50 ml , cada pared tiene una longitud de 4.30 ml y 5.5 ml respectivamente , las mismas se amarraran también a las columnas existentes. b) Las paredes serán de bloque de 20x20x40 cms de concreto de resistencia mínima de 100 Kg/cm <sup>2</sup> , para lo cual se utilizara grout de mezcla para pegamento de bloque de resistencia 90 Kg/cm <sup>2</sup> . c) Considerar refuerzo de las paredes con Hierro de 3/8" en sentido vertical a cada 40 cms y hierro de 1/4" a cada 40 cms , el refuerzo vertical ira empotrado con aditivo epoxico a losa de concreto en piso y cielo. Las celdas donde se coloque el refuerzo vertical en el bloque irán llenas con grout de la misma resistencia del pegado. d) Considerar acabado repellido, afinado y pintado, (color a definir por el banco de colores de línea) (pintura látex) en ambas caras de las paredes		Ver evaluación al inicio del anexo 2 (página primera del anexo 2).
4.1 2	1	Suma global	<u>Suministro e instalación de puertas metálicas de acceso, en (sótano , estas se instalaran en</u>		



## Anexo de Contrato No. 29389, Oferta de Compra No. 124, 07/07/2022

No .	Cantidad hasta por	Unidad de medida	REQUERIMIENTOS BCR	Cumplimiento de Especificaciones/ Condiciones	% de Factores y Criterios de Evaluación de la Oferta Técnica
			<p><b>área de centro cómputo y UPS ) (cuatro (4) puertas),</b> para lo cual considerar los siguientes aspectos:</p> <p>a) Considerar las siguientes dimensiones de cada puerta:</p> <ul style="list-style-type: none"> <li>• <u>Una puerta</u> de 1.63mts x 2.70 mts de altura, de los cuales 0.60 mts es fijo (esta puerta será de dos hojas de apertura.</li> <li>• <u>Una puerta</u> de 1.40mts x 2.10 mts de altura, (esta puerta será de dos hojas de apertura.</li> <li>• <u>Dos puertas</u> de 1.00mts x 2.10 mts de altura, (estas puertas serán de una hoja de apertura).</li> </ul> <p>b) considerar cada puerta de los siguientes materiales, marco de estructura de hierro de tubo estructural chapa 14 de 2x2" y forro con lamina de 1/16 " de espesor a una cara, el cual va a ir con dos manos de pintura anticorrosiva color negro y una mano de acabado tipo esmalte brillante color negro, pintada con compresor.</p> <p>c) cada puerta deberá contener chapa con llaves y bisagras acorde al peso de la puerta.</p>		
4.1 3	100	Metros Cuadrados (m <sup>2</sup> )	<p><b><u>Suministro y aplicación de hasta 100 m<sup>2</sup> de impermeabilizante elastomérico sobre la superficie de concreto en canal existente en tercer nivel y en losa de planta principal (comunicaciones) , para lo cual deberá considerarse lo siguiente:</u></b> a) Se deberá limpiar del polvo y óxido la superficie a donde se colocará el material; b) Suministro y colocación de nuevo impermeabilizante el cual deberá poseer las siguientes especificaciones técnicas: 1) 575% de elongación como mínimo; 2) Densidad entre 10 y 12 lb/gal; y c) El color deberá ser rojo, y deberá aplicarse dos manos del producto de acuerdo a la forma indicada por el fabricante del mismo.</p>		Ver evaluación al inicio del anexo 2 (página primera del anexo 2).
4.1 4	1	Unidad	<p><b><u>Suministro y colocación de mamparas acrílicas para puesto tipo "Isla" de trabajo en planta principal, para lo cual deberá considerarse lo siguiente:</u></b></p>		



## Anexo de Contrato No. 29389, Oferta de Compra No. 124, 07/07/2022

No	Cantidad hasta por	Unidad de medida	REQUERIMIENTOS BCR	Cumplimiento de Especificaciones/ Condiciones	% de Factores y Criterios de Evaluación de la Oferta Técnica
			<p>a) Las medidas de la mampara acrílicas son las siguientes: 1) 2.55x0.61 mts ; 2) 1.26 x0.61 mts , ambos de espesor de 2.5 mm.</p> <p>b) las mamparas se instalarán en mueble existente de perfilera metálica, y se colocarán pegadas con cinta doble cara industrial de uso pesado.</p>		
4.1 5	40	Metros cuadrados(m <sup>2</sup> )	<p><u>Servicios consistentes en el suministro e instalación de hasta 40 m2 de divisiones livianas de tabla roca, en séptimo nivel y mezzanine del edificio, de acuerdo a las especificaciones siguientes:</u> divisiones de 1/2" de espesor como mínimo, doble forro (espesor mínimo de 9 cm.), estructura y accesorios metálicos, acabado liso con dos manos de pintura látex de primera calidad, con colores de línea existentes en el mercado, a escoger por el Banco en la variedad con la que cuente el proveedor, una vez contratado el servicio. La altura de colocación será entre 1.20 a 3.0 m.</p>		
4.1 6	15	Metros cuadrados(m <sup>2</sup> )	<p><u>Servicios consistentes en el suministro e instalación de hasta 15 m2 de cielos de tabla roca, en planta principal (acceso, baño planta principal y techo en parqueo sótano), de acuerdo a las especificaciones siguientes:</u> a) El cielo será de perfilera metálica propia (canaletas y perfiles) y acabado con tabla roca (una cara) , resanada, y con dos manos de pintura de látex color blanco. La altura de colocación será entre 1.20 a 3.0 m.</p>		
4.1 7	25	Metros cuadrados(m <sup>2</sup> )	<p><u>Suministro e instalación de hasta 25 mt2 de cubierta de techo de lamina tipo Zinc alum, en entrada de auditorium ,de acuerdo a las siguientes especificaciones:</u></p> <p>a) Considerar el desmontaje de 25 mt2 de cubierta existente de techo de lamina traslucida y el desalojo hacia un botadero de ripio.</p> <p>b) suministro y colocación de hasta 25 mt2 de lamina grado 80 calibre 24 tipo zinc alum color natural , a colocarse en estructura existente de techo. Mediante pernos con sello elástico.</p> <p>c) considerar botaguas en el perímetro de hasta 14 metros lineales. El cual será de lamina lisa calibre 26 , el cual se colocará mediante perforación en pared existente y sello con</p>		Ver evaluación al inicio del anexo 2 (página primera del anexo 2).



## Anexo de Contrato No. 29389, Oferta de Compra No. 124, 07/07/2022

No	Cantidad hasta por	Unidad de medida	REQUERIMIENTOS BCR	Cumplimiento de Especificaciones/ Condiciones	% de Factores y Criterios de Evaluación de la Oferta Técnica
			<p>poliuretano en la incrustación. El ancho de los botaguas será de 30 cms.</p> <p>d) considerar la colocación de la lámina de la cubierta del techo en una plataforma a 3.0 mts de altura del nivel inferior.</p>		
5.0	===	===	<p>Servicios de Mantenimiento para proporcionarse en las instalaciones del <b>parqueo de empleados del BCR JP II</b> ubicado sobre Alameda Juan Pablo II, entre 15 y 17 Av. Norte, Centro de Gobierno, San Salvador. Los servicios deberán efectuarse de acuerdo con las actividades y especificaciones detalladas en los siguientes numerales:</p>		
5.1	500	Metros cuadrados(m <sup>2</sup> )	<p><b>Suministro y colocación de hasta 500 mt<sup>2</sup> de pavimento concretada, en área de parqueo</b> ;de acuerdo a las siguientes características: a) Incluye nivelación con material selecto (tierra blanca) , en algunas zonas (50 mt<sup>2</sup>) con espesor de hasta 10 cms ; b) Considerar resistencia de concreto de 210 kg/cm<sup>2</sup>; c) Considerar espesor de 5 cms. En el concreteado , d) considerar juntas de dilatación a cada 2 mts para evitar agrietamiento del mismo. Y e) Considerar colocación de estructomalla calibre 9 6/6 calibre como refuerzo.</p>		
6.0	===	===	<p>Servicios de Mantenimiento para proporcionarse en las instalaciones de <b>la Biblioteca y Museo Luis Alfaro Duran</b> ubicado entre 2 avenida Norte y 4 avenida Norte Barrio el Centro . Los servicios deberán efectuarse de acuerdo con las actividades y especificaciones detalladas en los siguientes numerales:</p>		
6.1	1	Suma global	<p><b>Suministro y aplicación de pintura anticorrosiva en elementos de metal existentes en edificio Biblioteca</b> ;de acuerdo a las siguientes características:</p> <p>a) Previamente se deberá lijar y limpiar el óxido existente de los metales a pintar.</p> <p>b) considerar dos manos de pintura anticorrosiva color negro en las estructuras.</p> <p>c)Considerar las siguientes estructuras:</p> <ul style="list-style-type: none"> <li>• 120 bases para razor de escuadras de 60 cms</li> <li>• Bases para aire acondicionado de ángulo de 2" de área = 10 mt<sup>2</sup></li> <li>• Barandal metálico de tubo de 2" en el techo y 90 cms de altura = 20 ml.</li> </ul>		



Anexo de Contrato No. 29389, Oferta de Compra No. 124, 07/07/2022

No	Cantidad hasta por	Unidad de medida	REQUERIMIENTOS BCR	Cumplimiento de Especificaciones/ Condiciones	% de Factores y Criterios de Evaluación de la Oferta Técnica
6.2	3	Unidad	<p><u>Suministro e instalación de tres (3) escaleras tipo marinero con cubrecuerpos en edificio Biblioteca</u> ;de acuerdo a las siguientes características:</p> <p>a) Considerar escalera de <b>70 cms de ancho por 3.50 mts</b></p> <p>b) la estructura será de dos tubos de hierro galvanizado de 2" en los laterales (verticales) y peldaños de hierro de 1 1/4" a cada 30 cms de separación mas placas y pernos de anclajes para fijar la escalera a la pared.</p> <p>c) incluye protección contra caídas , la cual será de pletina galvanizada de 2x1/8" verticales a cada 60 cms y horizontales a cada 80 cms.</p>		Ver evaluación al inicio del anexo 2 (página primera del anexo 2).
6.3	600	Metros cuadrados(m <sup>2</sup> )	<p><u>Suministro y aplicación de hasta 600 mt2 de impermeabilizante elastomérico sobre la superficie de lámina de aluminio y zinc del techo existente de la biblioteca ,así como botaguas y canales metálicos existentes en ese mismo nivel, para lo cual deberá considerarse lo siguiente:</u> a) Se deberá limpiar del polvo y óxido la superficie a donde se colocará el material; b) Suministro y colocación de nuevo impermeabilizante el cual deberá poseer las siguientes especificaciones técnicas : 1) 575% de elongación como mínimo; 2) Densidad entre 10 y 12 lb/gal; c) Se deberá quitar sello de poliuretano existente de la sujeción del techo al polín y la posterior colocación del nuevo sello, lo anterior previo a la colocación del impermeabilizante; y d) El color deberá ser rojo, y deberá aplicarse dos manos del producto de acuerdo a la forma indicada por el fabricante del mismo.</p>		
7.0	===	===	<p>Servicios de Mantenimiento para proporcionarse en las instalaciones de <b>Edificio San Miguel</b> ubicado en barrio el calvario, san miguel . Los servicios deberán efectuarse de acuerdo con las actividades y especificaciones detalladas en los siguientes numerales:</p>		
7.1	900	Metros cuadrados(m <sup>2</sup> )	<p><u>Suministro y aplicación de hasta 900 mt2 de impermeabilizante elastomérico sobre la superficie de losa de concreto de techo</u></p>		



## Anexo de Contrato No. 29389, Oferta de Compra No. 124, 07/07/2022

No .	Cantidad hasta por	Unidad de medida	REQUERIMIENTOS BCR	Cumplimiento de Especificaciones/ Condiciones	% de Factores y Criterios de Evaluación de la Oferta Técnica
			<u>existente en edificio San Miguel, para lo cual deberá considerarse lo siguiente:</u> a) Se deberá limpiar del polvo la superficie a donde se colocará el material; b) Suministro y colocación de nuevo impermeabilizante el cual deberá poseer las siguientes especificaciones técnicas : 1) 575% de elongación como mínimo; 2) Densidad entre 10 y 12 lb/gal; y c) El color deberá ser rojo, y deberá aplicarse dos manos del producto puro sin diluir ;de acuerdo a la forma indicada por el fabricante del mismo.		
7.2	50	Metros cuadrados(m <sup>2</sup> )	<u>Desmontaje de cielo de madera y resane de superficie de losa de concreto existente , deteriorada</u> , en edificio San Miguel, de acuerdo a las siguientes características: a)Deberá desmontarse estructura de cielo existente de madera y desalojarse hacia un botadero autorizado. b) Se deberá resanar y pintar losa de concreto existente en 50 mt <sup>2</sup> de acabado.		Ver evaluación al inicio del anexo 2 (página primera del anexo 2).
7.3	1	Unidad	<u>Suministro e instalación de una (1) escalera tipo mariner con cubrecuerpos en edificio san miguel</u> ; de acuerdo a las siguientes características: a) Considerar escalera de <b>70 cms de ancho por 6.0 mts</b> b) la estructura será de dos tubos de hierro galvanizado de 2" en los laterales (verticales) y peldaños de hierro de 1 1/4" a cada 30 cms de separación más placas y pernos de anclajes para fijar la escalera a la pared. c) Incluye protección contra caídas, la cual será de pletina galvanizada de 2x1/8" verticales a cada 60 cms y horizontales a cada 80 cms.		

### II. CONDICIONES ESPECIALES DE CUMPLIMIENTO

II	CONDICIONES ESPECIALES DE CUMPLIMIENTO	Cumplimiento de Especificaciones/ Condiciones	% de Factores y Criterios de Evaluación de la Oferta Técnica
		(Sí/No)	44%
1	<b>Condiciones Generales de Cumplimiento:</b> La empresa ofertante deberá leer, comprender y comprometerse a cumplir como parte del contrato,		Se solicita colocar un solo "SI" en la columna de la izquierda en señal de cumplimiento, lo cual



## Anexo de Contrato No. 29389, Oferta de Compra No. 124, 07/07/2022

II	CONDICIONES ESPECIALES DE CUMPLIMIENTO	Cumplimiento de Especificaciones/ Condiciones	% de Factores y Criterios de Evaluación de la Oferta Técnica
		(Sí/No)	44%
	con las condiciones indicadas en todos los numerales del romano III.		conllevará a asignar el 11%; caso contrario o al incumplir alguno de ellos se evaluará con 0%.

EN LOS NUMERALES 2, y 3 SE DETALLAN LOS REQUERIMIENTOS DE INFORMACIÓN A SER EVALUADOS POR EL BANCO, LOS CUALES DEBERÁ PRESENTAR EL OFERENTE EN LA OFERTA TÉCNICA.		% de Factores y Criterios de Evaluación de la Oferta Técnica
2	<p style="text-align: center;"><b>- Asignación de Encargado del servicio, experiencia requerida y presentación de Currículum:</b></p> <p>Todo el trabajo objeto de este servicio de mantenimiento , deberá realizarse con personal con experiencia en labores de mantenimiento y/o adecuaciones de infraestructura en edificaciones en general, similares a los solicitados en estos Términos de Referencia, por lo que el proveedor deberá designar a un Encargado del servicio para dirigir y coordinar todas las actividades requeridas, quien deberá presentarse a supervisar el proyecto en los horarios establecidos en las condiciones expresadas inicialmente en este formulario (al menos 3 horas diarias, lo cual se verificará por medio de registros en libro "Control de seguridad del Banco para visitantes" por trabajos eventuales) durante el plazo del contrato. Dicho encargado deberá ser profesional en Ingeniería Civil o Arquitectura y como parte de su experiencia contar con al menos 1 proyecto en los que haya dirigido y/o ejecutados servicios de mantenimiento y/o adecuaciones de infraestructura en edificaciones en general, ya sea como proveedor directo o como subcontrato. Para tal efecto, deberá anexar a la oferta, el Currículum Vitae de dicho encargado según Formulario del <b>Anexo C</b>, en donde deberá completar la información solicitada, incluyendo el periodo de ejecución y el monto final del proyecto como encargado del servicio. Así también deberá anexarse al Currículum, copia del título académico profesional. (Si se presentan los documentos de formulario de <b>Anexo C</b> y copia de título; y se valida el proyecto solicitado en el formulario del currículum; se asignará el 11%; si se presenta formulario A de currículum y se valida el proyecto, pero no presenta copia del título académico, se asignará 5.5%; si no se presentan ambos documentos (formulario de currículum y copia de título; o no se valida el proyecto, se asignará 0%)</p>	<p>(Si se presentan los documentos de Anexo C y copia de título; y se valida el proyecto solicitado en el formulario del currículum; se asignará el 11%; si se presenta formulario A de currículum y se valida el proyecto, pero no presenta copia del título académico, se asignará 5.5%; si no se presentan ambos documentos (formulario de currículum y copia de título; o no se valida el proyecto, se asignará 0%)</p>



**Anexo de Contrato No. 29389, Oferta de Compra No. 124, 07/07/2022**

<p><b>EN LOS NUMERALES 2, y 3 SE DETALLAN LOS REQUERIMIENTOS DE INFORMACIÓN A SER EVALUADOS POR EL BANCO, LOS CUALES DEBERÁ PRESENTAR EL OFERENTE EN LA OFERTA TÉCNICA.</b></p>	<p><b>% de Factores y Criterios de Evaluación de la Oferta Técnica</b></p>
<p>currículum y copia de título; o no se valida el proyecto, se asignará 0%)</p>	
<p><b>3</b></p> <p><b>- Referencias de clientes:</b>                      El Oferante deberá anexar a la oferta, dos (2) cartas de referencias originales de diferentes clientes (estrictamente sólo 2, no más), las cuales servirán para evaluar la experiencia y el servicio proporcionado en Mantenimientos y/o adecuaciones de infraestructura en edificaciones en general, realizadas en cualquiera de los años comprendidos desde el 2012 hasta la fecha de este proceso, es decir, en cualquiera de los últimos 10 años (incluido el año en curso si el trabajo está en etapa de ejecución o haya sido finalizado), cada uno de los cuales deberán haber sido ejecutados por montos de <b>\$40,000.00 como mínimo</b>. Dichas referencias deberán ser presentadas según Formulario del <b>Anexo D</b> en donde deberá completarse la información solicitada en el mismo. Deberán presentarse estrictamente sólo 2 referencias; en caso de presentar más de 2 referencias, únicamente serán evaluadas 2 referencias con calificación de Excelente o Muy Bueno, y si existen más de 2 con estas calificaciones, el Banco considerará las 2 mejores evaluadas (Excelente o Muy Bueno).</p> <p><u>Criterio de evaluación:</u>                      Sólo se validarán referencias que cumplan con la experiencia de trabajo requerida, período mínimo de ejecución de cualquiera de los años 2012 a la fecha y montos mínimo de ejecución de US\$40,000.00; todos estos aspectos requeridos por el Banco, y con evaluación de Muy bueno y Excelente, así: si se presenta y valida 1 referencia, se asignará 5.5%; si se presentan y validan 2 referencias, se asignará 11%; Cada Referencia que no sea presentada o validada, perderá el porcentaje asignado para cada una de ellas, incluyendo si se presentan referencias con evaluaciones de "Bueno" o "Regular".</p>	<p>si se presenta y valida 1 referencia, se asignará 5.5%; si se presentan y validan 2 referencias, se asignará 11%; Cada Referencia que no sea presentada o validada, perderá el porcentaje asignado para cada una de ellas, incluyendo si se presentan referencias con evaluaciones de "Bueno" o "Regular".</p>
<p><b>4</b></p> <p><b>Declaración Jurada de Confidencialidad.</b>                      La persona natural o jurídica oferente, deberá anexar a la oferta una Declaración Jurada de Confidencialidad debidamente autenticada por Notario, según <b>Anexo E</b>, sobre la información que el Banco le proporcione al proveedor por motivos del trabajo a realizarse, debido a la seguridad de la institución. En dicha declaración deberá quedar explícito que el contratista no</p>	<p>Si se presenta documento de acuerdo a lo requerido en este numeral, con el fin de respaldar al BCR en caso de penalizaciones, se asignará el 11%; caso</p>



## Anexo de Contrato No. 29389, Oferta de Compra No. 124, 07/07/2022

EN LOS NUMERALES 2, y 3 SE DETALLAN LOS REQUERIMIENTOS DE INFORMACIÓN A SER EVALUADOS POR EL BANCO, LOS CUALES DEBERÁ PRESENTAR EL OFERENTE EN LA OFERTA TÉCNICA.	% de Factores y Criterios de Evaluación de la Oferta Técnica
divulgará información a terceros sobre la información a la cual tenga acceso. (Si se presenta documento de acuerdo a lo requerido se asignará el 11%; caso contrario, se evaluará con 0%).	contrario, se evaluará con 0%
<b>TOTAL EVALUACIÓN TÉCNICA</b>	<b>100%</b>

### 5. DOCUMENTACIÓN ADMINISTRATIVA Y LEGAL A PRESENTAR CON LA OFERTA TÉCNICA

Todos los documentos de las ofertas deben ser numerados, rubricados y sellados por la persona responsable de su elaboración, distribuidos en el orden y contenido siguiente:

#### a) Documentos Administrativos/Legales

- 1) Constancia de Matrícula de Empresa y Establecimiento vigente, o en su defecto, recibo de pago de la misma, boleta de presentación o constancia extendida por el Registro de Comercio de que la emisión de la matrícula se encuentra en trámite de renovación, o de extensión por primera vez, según sea el caso (si es fotocopia deberá estar certificada por Notario).
- 2) Solvencia Fiscal original o electrónica de la Dirección General de Impuestos Internos, vigente a la fecha de presentación de la oferta.
- 3) Solvencia original de Impuestos Municipales, del domicilio de la Sociedad según la Escritura de Constitución, y vigente a la fecha de presentación de la oferta.
- 4) Solvencia original o electrónica del ISSS correspondiente al Régimen de Salud, vigente a la fecha de presentación de la oferta.
- 5) Solvencia original o electrónica del ISSS del Programa de Pensiones por Invalidez, Vejez y Muerte, vigente a la fecha de presentación de la oferta.
- 6) Solvencias originales o electrónica de las AFP's CONFIA y CRECER, vigentes a la fecha de presentación de la oferta.
- 7) Solvencia original o electrónica del Instituto de Previsión Social de la Fuerza Armada (IPSA), vigente a la fecha de presentación de la oferta.
- 8) Declaración Jurada, en acta notarial (apegarse a los Anexo K). Para el Anexo F se acepta copia certificada, ya que la original debe ser entregada a BOLPROS.
- 9) Nómina de Accionistas y detalle de la participación accionaria. Si fueren accionistas una o más sociedades, deberán especificar las personas naturales que conforman estas sociedades con su respectivo porcentaje de participación accionaria de c/u (apegarse al Anexo G).
- 10) Documentos legales certificados por Notario, que se detallan a continuación:

#### Personas Jurídicas:

- a) Escritura de Constitución, modificación o pacto integro, debidamente inscrita en el registro de comercio.



## Anexo de Contrato No. 29389, Oferta de Compra No. 124, 07/07/2022

- b) NIT y Tarjeta de Contribuyente del IVA de la Sociedad, indicando la categoría de contribuyente.
- c) NIT y DUI del Representante Legal o Apoderado.
- d) Credencial vigente del nombramiento de representante legal o poder con facultades para ofertar y contratar.

### Empresas de Personas Naturales:

- a) Constancia de matrícula de Comercio, expedida por el Registro de Comercio, si les fuere aplicable por el monto de sus activos, o en su defecto del recibo de pago de la misma, o constancia extendida por el Registro de Comercio que la emisión de la matrícula se encuentra en trámite de renovación o primera vez según sea el caso. Para extranjeros, su documento equivalente a la matrícula de comercio, debidamente apostillado o consularizado.
- b) Tarjeta de Contribuyente del IVA, indicando la categoría de contribuyente.
- c) NIT y DUI, pasaporte o carné de residente del propietario de la empresa.

### Uniones de Personas

1) Copia certificada por notario de Testimonio de Escritura Pública de Unión de Personas **otorgada e inscrita ante la Administración Tributaria previo a la presentación de la oferta**, la cual deberá regular por lo menos los siguientes aspectos:

- El nombre y domicilio de los integrantes, identificando -para el caso de personas jurídicas que conformen la unión-, los instrumentos a través de los cuales se acredita su existencia legal.
- Las obligaciones que se establecerán entre los integrantes de la Unión de Personas, así como los alcances de su relación con el Banco Central de Reserva y la definición de las partes del objeto contractual que cada integrante se obligará a cumplir.
- La determinación de un domicilio común para oír y recibir notificaciones.
- La mención expresa que los integrantes de la Unión se obligan a responder solidaria e ilimitadamente por todas las consecuencias de su participación y la de la Unión de Personas en los procedimientos de contratación, así como en su ejecución.
- La obligación de presentar las garantías que sean requeridas por el Banco Central de Reserva, por los montos que se determinen, señalando expresamente en las mismas que la Institución Afianzadora garantiza las obligaciones contraídas por la Unión de Personas, así como por todos y cada uno de sus integrantes.
- La designación de un representante común, que contará con poder amplio y suficiente para tratar cualquier asunto relacionado con la oferta presentada. Para tal efecto, los integrantes de la Unión de Personas deberán estipular expresamente las facultades que se le otorgan, los alcances de su actuación, y especialmente las facultades de prestar juramento en nombre de los integrantes que conforman la Unión de personas y de firmar la documentación que corresponda en el proceso de compra. El o los representantes comunes, deberán acreditar su calidad de apoderados adjuntando a la escritura pública de la Unión de Personas los poderes generales o especiales otorgados por sus poderdantes, en los que consten las facultades para ejercer derechos y contraer obligaciones en nombre de sus representadas.



## Anexo de Contrato No. 29389, Oferta de Compra No. 124, 07/07/2022

- Indicación del integrante o integrantes de la Unión de Personas que como consecuencia de la realización del objeto contractual recibirá los pagos y emitirá los comprobantes de crédito fiscal correspondientes, entendiéndose que dichos pagos se hacen al contratista, es decir, a todos los integrantes que forman la Unión de Personas, y no únicamente al integrante designado para recibirlos.

2) Documentos legales de cada uno de los integrantes de la Unión de Personas, dependiendo del tipo de persona que se trate:

### Si los participantes de la Unión son Personas Jurídicas:

- Copia certificada por notario de Testimonio de Escritura Pública de Constitución, modificación o pacto integro, debidamente inscrita en el Registro de Comercio.
- Copia certificada por notario de NIT y Tarjeta de Contribuyente del IVA de la Sociedad, indicando la categoría de contribuyente.
- Copia certificada por notario de Testimonio de Escritura Pública de Poder en el cual se faculte para ofertar y contratar
- Copias certificadas por notario de DUI y NIT del Representante Legal o Apoderado.
- Copia certificada por notario de Credencial vigente del nombramiento de representante legal
- Copia certificada por notario de Constancia de Matrícula de Empresa y Establecimiento vigente, o en su defecto, recibo de pago de la misma, boleta de presentación o constancia extendida por el Registro de Comercio de que la emisión de la matrícula se encuentra en trámite de renovación, o de extensión por primera vez, según sea el caso (si es fotocopia deberá estar certificada por Notario).
- Declaración Jurada en acta notarial, otorgada por el representante de la Unión nombrado como tal en la correspondiente Escritura Pública (apegarse a los Formatos anexo K). Para el formato F se acepta copia certificada, ya que la original debe ser entregada a BOLPROS.
- Nómina de Accionistas y detalle de la participación accionaria. Si fueren accionistas una o más sociedades, deberán especificar las personas naturales que conforman estas sociedades con su respectivo porcentaje de participación accionaria de c/u (apegarse al anexo G).

### Si los participantes de la Unión son Personas Naturales:

- Copia certificada por notario de Constancia de matrícula de Comercio, expedida por el Registro de Comercio, si les fuere aplicable por el monto de sus activos, o en su defecto del recibo de pago de la misma, o constancia extendida por el Registro de Comercio que la emisión de la matrícula se encuentra en trámite de renovación o primera vez según sea el caso. Para extranjeros, su documento equivalente a la Matrícula de Comercio, debidamente apostillado o consularizado.
- Copia certificada por notario de Tarjeta de Contribuyente del IVA, indicando la categoría de contribuyente.
- Copias certificadas por notario de DUI, pasaporte o carné de residente y NIT.
- Declaración Jurada en Acta Notarial, otorgada por el representante de la Unión nombrado como tal en la correspondiente Escritura Pública (apegarse a los Formatos del anexo K). Para el formato F se acepta copia certificada, ya que la original debe ser entregada a BOLPROS.

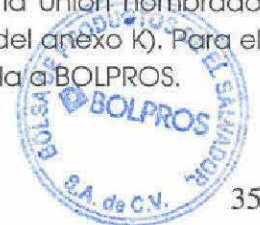



## Anexo de Contrato No. 29389, Oferta de Compra No. 124, 07/07/2022

### DISPOSICIONES GENERALES APLICABLES A LA UNIÓN DE PERSONAS

En el caso que la Unión de Personas posea integrantes no domiciliados en el país, deberá presentarse declaración jurada en formato libre, otorgada en acta notarial, firmada por el participante (si es persona natural) o por el Representante Legal de la Sociedad (persona jurídica), en la que declare bajo juramento que no se encuentra inscrito en el registro de contribuyentes o de seguridad social en El Salvador, en virtud de no haber efectuado actividades comerciales en el país, a la cual deberá adjuntar las solvencias o documentos equivalentes emitidos por la Administración Tributaria y el régimen de seguridad social y de pensiones de su país de origen, debidamente apostilladas o legalizadas, mediante auténticas extendidas por los funcionarios que se mencionan en el artículo 334 del Código Procesal Civil y Mercantil, documentos que deberán estar vigentes a la fecha de presentación de la oferta.

Las personas naturales o jurídicas que formen parte de la Unión de Personas, no podrán presentar otras ofertas en forma individual o como integrantes de otra unión, siempre que se trate del mismo objeto de contratación.

Las personas naturales o jurídicas que formen parte de la Unión de Personas, responderán solidariamente por su participación y por la de la Unión en los procedimientos de contratación, así como en su ejecución.

La Unión de Personas deberá considerar lo establecido en los artículos 41-A, 49 literal c) y 86 del Código Tributario y 62 del Código Procesal Civil y Mercantil.

**Nota: en caso de que el proveedor no presente algún documento, el banco, solicitará el envío de este, si después de dicha solicitud no lo presenta en plazo y forma requerida, la oferta técnica no se tomará en cuenta para la evaluación, por lo que no podrá pasar a la rueda de negociación.**

La documentación legal que podrá ser subsanada será la siguiente:

- 1) Constancia de Matrícula de Empresa y Establecimiento vigente, o en su defecto, recibo de pago de la misma, boleta de presentación o constancia extendida por el Registro de Comercio de que la emisión de la matrícula se encuentra en trámite de renovación, o de extensión por primera vez, según sea el caso (si es fotocopia deberá estar certificada por Notario).
- 2) Declaración Jurada, en acta notarial (apegarse al anexo K). Para el anexo F se acepta copia certificada, ya que la original debe ser entregada a BOLPROS.
- 3) Nómina de Accionistas y detalle de la participación accionaria. Si fueren accionistas una o más sociedades, deberán especificar las personas naturales que conforman estas sociedades con su respectivo porcentaje de participación accionaria de c/u (apegarse al anexo G).
- 4) Documentos legales certificados por Notario, que se detallan a continuación:
  - Personas Jurídicas:
    - a) Escritura de Constitución, modificación o pacto integro, debidamente inscrita en el registro de comercio.
    - b) NIT y Tarjeta de Contribuyente del IVA de la Sociedad, indicando la categoría de contribuyente.
    - c) NIT y DUI del Representante Legal o Apoderado.
    - d) Credencial vigente del nombramiento de representante legal o poder con facultades para ofertar y contratar.

Empresas de Personas Naturales:



## Anexo de Contrato No. 29389, Oferta de Compra No. 124, 07/07/2022

- a) Constancia de matrícula de Comercio, expedida por el Registro de Comercio, si les fuere aplicable por el monto de sus activos, o en su defecto del recibo de pago de la misma, o constancia extendida por el Registro de Comercio que la emisión de la matrícula se encuentra en trámite de renovación o primera vez según sea el caso. Para extranjeros, su documento equivalente a la matrícula de comercio, debidamente apostillado o consularizado.
- b) Tarjeta de Contribuyente del IVA, indicando la categoría de contribuyente.
- c) NIT y DUI, pasaporte o carné de residente del propietario de la empresa.

En ese sentido, los documentos legales que **NO** podrán subsanarse serán los siguientes:

- 1) Solvencia Fiscal original o electrónica de la Dirección General de Impuestos Internos, vigente a la fecha de presentación de la oferta.
- 2) Solvencia original de Impuestos Municipales, del domicilio de la Sociedad según la Escritura de Constitución, y vigente a la fecha de presentación de la oferta.
- 3) Solvencia original o electrónica del ISSS correspondiente al Régimen de Salud, vigente a la fecha de presentación de la oferta.
- 4) Solvencia original o electrónica del ISSS del Programa de Pensiones por Invalidez, Vejez y Muerte, vigente a la fecha de presentación de la oferta.
- 5) Solvencias originales o electrónica de las AFP's CONFIA y CRECER, vigentes a la fecha de presentación de la oferta.
- 6) Solvencia original o electrónica del Instituto de Previsión Social de la Fuerza Armada (IPSFA), vigente a la fecha de presentación de la oferta.

**Subsanación Documentos Técnicos:** Podrán subsanarse los documentos solicitados en los numerales 2 y 3 del Romano II, correspondiente a encargado de proyecto y referencias, al no ser presentados.

### LUGAR Y FORMA DE ENTREGA

Todos los plazos de entrega se harán constar en acta firmada por el (los) Administrador (res) del Contrato del Banco, y el contratista.

Si la contratista no subsana los defectos una vez vencido el plazo para subsanar las anomalías detectadas en cada etapa, se aplicará lo dispuesto en normativa de BOLPROS.

Podrán interrumpirse las actividades en los momentos que sea necesario, cuando ocurran situaciones propias de las labores del Banco; lo cual quedará debidamente registrado en la respectiva bitácora, a ser firmada por el Administrador de Contrato del Banco. El contratista podrá solicitar prórroga en caso de atraso en el proyecto cuando éste no sea imputable a él.

Terminadas las obras de mantenimiento y comprobado el cumplimiento de las especificaciones contenidas en el contrato, la institución procederá a la recepción provisional, en un plazo no mayor de diez (10) días hábiles, mediante acta de recepción, la cual será suscrita por el Administrador del Contrato del Banco y el Supervisor de la obra.



## Anexo de Contrato No. 29389, Oferta de Compra No. 124, 07/07/2022

En el caso de que se comprobaren defectos o irregularidades, la institución requerirá al contratista para que las subsane en el plazo establecido en el contrato; para el caso el Banco dará dos (2) días calendarios para cada etapa. Si el contratista no subsanare los defectos o irregularidades comprobados, en el plazo estipulado en el contrato, éste se tendrá por incumplido; pudiendo la institución contratante corregir los defectos o irregularidades a través de un tercero o de cualquier otra forma, cargando el costo de ello al contratista, el cual será deducido de cualquier suma que se le adeude o haciendo efectivas las garantías respectivas.

Recepción definitiva: Posterior a la recepción provisional y sin que se hayan comprobado defectos o irregularidades en la obra, o para el caso se hayan subsanado en el plazo máximo indicado anteriormente. Se procederá a realizar la recepción definitiva de cada etapa. Dicha recepción se hará mediante el acta correspondiente.

### III. CONDICIONES GENERALES DE CUMPLIMIENTO DE LAS ETAPAS DE EJECUCIÓN

A continuación, se listan aspectos generales de cumplimiento, los cuales deberán ser leídos y comprendidos para indicar su cumplimiento en el numeral 1 de romano II - Condiciones Especiales de Cumplimiento, en señal de compromiso del oferente para cumplir con todas las Condiciones

- Actividades precedentes y sucesivas, rutas críticas y la duración total de los trabajos. Lo anterior, de acuerdo al plazo máximo y horarios estipulados en los numerales 2 y 3 de este romano.

#### 1. PLAZO DE EJECUCIÓN Y HORARIO DE TRABAJO DE LA OBRA, RECEPCIÓN PROVISIONAL, SUBSANACIONES Y RECEPCIÓN DEFINITIVA:

Plazo de ejecución del servicio, Recepción Provisional, Subsanaciones y Recepción Definitiva:

El plazo máximo para recibir en forma definitiva las obras solicitadas en estas Especificaciones Técnicas, será de **210 días calendario** (incluyendo período de revisión del Banco y subsanación por parte del proveedor), contados a partir de la Orden de Inicio emitida por el(los) Administrador(es) del Contrato del Banco, a más tardar tres (3) días calendarios contados después de cierre del contrato. Dicho plazo estará conformado por 4 etapas o entregas parciales, programadas todas a partir de la Orden de Inicio y finalizando cada una de ellas, de acuerdo con el detalle presentado en el cuadro siguiente., así:

Etapas o productos entregables	Recepción Provisional	Plazo de Revisión y Recepción Definitiva	Plazo de subsanación
<b>Primera etapa:</b> al recibirse la primera etapa correspondiente a las labores en el centro de recreación y	Al finalizar los primeros <b>52 días calendario</b> después de emitida la Orden de Inicio, se efectuará la Recepción Provisional mediante acta.	Posteriormente a la Recepción Provisional, el Banco, mediante el(los) Administrador(es) del Contrato del Banco, dispondrá(n) de un plazo máximo de <b>dos</b>	En caso se encontrasen defectos e irregularidades, el(los) Administrador(es) del Contrato del Banco, y la supervisión requerirá(n) el proveedor para que la subsane en un plazo no



Anexo de Contrato No. 29389, Oferta de Compra No. 124, 07/07/2022

Etapas o productos entregables	Recepción Provisional	Plazo de Revisión y Recepción Definitiva	Plazo de subsanación
deportes(numeral 1 y sus subnumerales de romano I)		<u>(2) días</u> calendario para revisar las obras realizadas, para proceder con la Recepción Definitiva, en caso no se encontrasen defectos o irregularidades.	mayor de <u>dos (2) días calendario</u> , posterior a lo cual dicho(s) Administrador(es) contará(n) con un máximo de <u>un (1) día calendario</u> para revisar la subsanación realizada.
Etapas o productos entregables	Recepción Provisional	Plazo de Revisión y Recepción Definitiva	Plazo de subsanación
<u>Segunda Etapa:</u> al recibirse la segunda etapa correspondiente a las labores en el edificio Centro y estacionamiento centro (numerales 2 y 3 de romano I)	Al finalizar los <u>104 días calendario</u> después de emitida la Orden de Inicio, se efectuará la Recepción Provisional de esta segunda entrega mediante acta.	Posteriormente a la Recepción Provisional, el Banco, mediante el(los) Administrador(es) del Contrato del Banco, y la supervisión; dispondrán de un plazo máximo de <u>dos (2) días calendario</u> para revisar las obras realizadas, para proceder con la Recepción Definitiva, en caso no se encontrasen defectos o irregularidades.	En caso se encontrasen defectos e irregularidades, el(los) Administrador(es) del Contrato del Banco, y la supervisión, requerirá(n) el proveedor para que la subsane en un plazo no mayor de <u>dos (2) días calendario</u> , posterior a lo cual dicho(s) Administrador(es) contará(n) con un máximo de <u>un (1) día calendario</u> para revisar la subsanación realizada.
<u>tercera Etapa:</u> al recibirse la tercera etapa correspondiente a las labores en Edificio JP11 (numeral 4 de romano I)	Al finalizar los <u>156 días calendario</u> después de emitida la Orden de Inicio, se efectuará la Recepción Provisional de esta tercera entrega mediante acta.	Posteriormente a la Recepción Provisional, el Banco, mediante el(los) Administrador(es) del Contrato del Banco, y la supervisión; dispondrán de un plazo máximo de <u>dos (2) días calendario</u> para revisar las obras realizadas, para proceder con la Recepción Definitiva, en caso no se encontrasen defectos o irregularidades.	En caso se encontrasen defectos e irregularidades, el(los) Administrador(es) del Contrato del Banco, y la supervisión requerirá(n) el proveedor para que la subsane en un plazo no mayor de <u>dos (2) días calendario</u> , posterior a lo cual dicho(s) Administrador(es) contará(n) con un máximo de <u>un (1) día calendario</u> para revisar la subsanación realizada.
<u>Cuarta Etapa:</u> al recibirse la cuarta etapa correspondiente a las labores en Edificio estacionamiento empleados JP11, Biblioteca Luis Alfaro Duran y	Al finalizar los <u>205 días calendario</u> después de emitida la Orden de Inicio, se efectuará la Recepción Provisional de esta tercera entrega mediante acta.	Posteriormente a la Recepción Provisional, el Banco, mediante el(los) Administrador(es) del Contrato del Banco, y la supervisión; dispondrán de un plazo máximo de <u>dos (2) días calendario</u> para revisar las obras realizadas,	En caso se encontrasen defectos e irregularidades, el(los) Administrador(es) del Contrato del Banco, y la supervisión requerirá(n) el proveedor para que la subsane en un plazo no mayor de <u>dos (2) días calendario</u> , posterior a lo cual dicho(s)



## Anexo de Contrato No. 29389, Oferta de Compra No. 124, 07/07/2022

Etapas o productos entregables	Recepción Provisional	Plazo de Revisión y Recepción Definitiva	Plazo de subsanación
Edificio San Miguel. (numeral 5,6 y 7 de romano I )		para proceder con la Recepción Definitiva, en caso no se encontrasen defectos o irregularidades.	Administrador(es) contará(n) con un máximo de <b>un (1) día calendario</b> para revisar la subsanación realizada.

### Horario de trabajo:

El horario de trabajo será de lunes a viernes de 8: 30 am a 4.30 pm. Cualquier otro horario se establecerá de mutuo acuerdo entre la empresa contratada y el(los) Administrador(es) del Contrato designado(s) por el Banco. Lo anterior sin costo adicional para el Banco y sin exceder del plazo para la ejecución del proyecto.

### **2. PAGOS:**

Se ejecutaran hasta 4 pagos, de acuerdo al desarrollo de cada etapa, de las 4 establecidas, así : Etapa 1 , para servicios de mantenimiento a realizarse en Centro de recreación y Deportes. Etapa 2 , para servicios de mantenimiento a realizarse en edificio Centro y estacionamiento centro. Etapa 3, para servicios de mantenimiento en edificio JPIL. Etapa 4, para servicios de mantenimiento a realizarse en estacionamiento JPIL, Biblioteca Luis Alfaro duran y Edificio San Miguel. Para cada etapa se efectuarán recepciones provisional y definitiva, es decir, se harán ambas recepciones para cada una de dichas etapas.

Los pagos se distribuyen según la tabla siguiente; sin embargo, éstos no serán aprobados en caso de incumplimiento con las especificaciones técnicas, tanto en el avance de la instalación del sistema como en calidad de los materiales.

Estimaciones y pagos	Desarrollo	Indicadores de cumplimiento
Primera etapa y primer pago del monto contratado en la etapa 1.	Etapa 1: Al comprobarse el servicio de mantenimiento de instalaciones en el centro de recreación y deportes.	Al cumplirse el 100% de terminada la etapa 1, es decir, al comprobarse todo lo indicado en el servicio de mantenimiento de instalaciones en el centro de recreación y deportes.
Estimaciones y pagos	Desarrollo	Indicadores de cumplimiento
Segunda etapa y segundo pago del monto contratado en la etapa 2.	Etapa 2: Al comprobarse el servicio de mantenimiento de edificio Centro y Estacionamiento Centro	Al cumplirse el 100% de terminada la etapa 2, es decir, al comprobarse todo lo indicado en el servicio de mantenimiento de edificio Centro y estacionamiento centro.
Estimaciones y pagos	Desarrollo	Indicadores de cumplimiento
Tercera etapa y tercer pago del	Etapa 3: Al comprobarse el servicio de mantenimiento de edificio JPIL	Al cumplirse el 100% de terminada la etapa 3, es decir, al comprobarse todo lo indicado



## Anexo de Contrato No. 29389, Oferta de Compra No. 124, 07/07/2022

monto contratado en la etapa 3.		en el servicio de mantenimiento de edificio JPIL
<b>Estimaciones y pagos</b>	<b>Desarrollo</b>	<b>Indicadores de cumplimiento</b>
Cuarta etapa y cuarto pago del monto contratado en la etapa 4.	Etapa 4: Al comprobarse el servicio de mantenimiento de estacionamiento JPIL, biblioteca Luis Alfaro Duran y San Miguel	Al cumplirse el 100% de terminada la etapa 4, es decir, al comprobarse todo lo indicado en el servicio de mantenimiento estacionamiento JPIL, biblioteca Luis Alfaro Duran y San Miguel

### 3. ADMINISTRADORES DEL CONTRATO

El desarrollo de las labores de mantenimiento en edificios e instalaciones del BCR, será ejecutada en la supervisión por los Administradores del Contrato designados por el Banco, quienes tendrán la facultad de verificar el proceso de las actividades solicitadas, y de velar por el cumplimiento de todos los requerimientos contenidos en la Oferta en firme.

**Bodega:** El Banco por medio del(los) Administrador(es) del Contrato, asignarán un espacio adecuado para que el contratista construya de manera provisional una bodega donde pueda guardar materiales, equipo y herramientas que se utilizarán en cada edificación e instalación. De igual forma el Banco suministrará toda la energía eléctrica y el agua requerida para los trabajos de construcción, a realizarse dentro de sus instalaciones; si el agua es para consumo humano será el proveedor quien la suministrará para su personal.

### IV. CONDICIONES GENERALES DE CUMPLIMIENTO

**1. Equipos, herramientas, materiales y señalizaciones:** El ofertante proporcionará todos los equipos, herramientas y materiales necesarios para el buen desarrollo de todos los trabajos requeridos por el Banco, para ello, una vez negociado el servicio de mantenimiento de instalaciones y edificios, el personal de la empresa contratada que se presente al Edificio a efectuar los trabajos, entregará al Agente de Seguridad del Banco, una lista con descripción y cantidades de dichos materiales, al ingreso y salida. Así también, el contratista deberá considerar la señalización en las áreas donde se están efectuando los trabajos requeridos por el Banco, así como la separación de áreas de trabajo en caso que éstos se realicen cerca de los puestos de trabajo del personal del Banco, para la no interrupción de sus labores, incluyendo el cierre temporal del área donde se efectuarán determinados trabajos.

**2. Seguridad industrial y ocupacional y bioseguridad:** El contratista y el personal designado para realizar las labores contratadas en las diferentes edificaciones del Banco, deberán cumplir con los requerimientos de seguridad industrial contenidos en la Ley General de Prevención de Riesgos en los lugares de trabajo, para ejecutar las actividades del suministro e instalación contratado. Será responsabilidad del contratista dotar de equipo de protección personal a los empleados que sean asignados para laborar en las instalaciones del BCR, tales como: cascos, chalecos reflectivos, gafas transparentes, guantes, cinturones de protección de espalda, equipo auditivo, mascarillas, andamios metálicos, arneses, escaleras en buenas condiciones, con protección antideslizante y otros, en función de la necesidad y/o naturaleza de las labores a ejecutar.





## **Anexo de Contrato No. 29389, Oferta de Compra No. 124, 07/07/2022**

Para tal efecto, previo a iniciar las labores de la obra, el personal a trabajar recibirá una sola charla sobre seguridad ocupacional por el responsable de esta materia en el Banco.

No se permitirá efectuar ninguna labor por parte de los trabajadores al verificarse cualesquiera de las siguientes causales: -por no contar con el equipo de seguridad industrial mencionado en el párrafo anterior; -por no haber recibido la charla; o -por no portar el DUI que sustituye al certificado patronal del ISSS, que será utilizado ante cualquier accidente de trabajo ocurrido en las instalaciones del Banco. Cabe mencionar que el Banco se reserva el derecho de requerir al contratista, copia de la planilla del ISSS para comprobar la afiliación de los trabajadores asignados al Banco a dicha institución.

El no cumplimiento de los requisitos anteriores obligará al(los) Administrador(es) del Contrato del Banco, a detener las labores hasta cumplir con los mismos, siendo responsabilidad del contratista el atraso del suministro e instalación del techo y luminarias. También será responsabilidad del contratista, cualquier acto asociado a accidentes o daños a su personal o a las instalaciones del Banco por la falta de equipos de protección y por incumplimiento de medidas de seguridad. El contratista además deberá informar al Ministerio de Trabajo cuando se inicien las actividades constructivas descritas en estos términos con el fin de cumplir lo establecido en el Artículo 33 de la Ley General de Prevención de Riesgos en los Lugares de Trabajo.

Será responsabilidad del contratista dotar del equipo de protección personal a los empleados que sean asignados para laborar en las instalaciones del BCR, tales como: cascos con barbiquejo, chalecos reflectivos (no de tirantes), gafas transparentes, guantes (en base a la característica de la actividad a desarrollar y sus correspondientes riesgos), cinturones de protección de espalda, protección auditiva (tapones NRR33), mascarillas (dependerán del tipo de riesgo -para particulado o para vapores orgánicos-), arneses (con cuerda de vida de doble mosquetón), escaleras en buenas condiciones con protección antideslizante (en caso de trabajos eléctricos deberán ser de fibra de vidrio), calzado de seguridad con cubo de protección (en caso de trabajos eléctricos deberá ser calzado dieléctrico) y otros, en función de la necesidad y/o naturaleza del servicio a ejecutar. Ante la pandemia COVID-19 se solicita que cada empresa se asegure para su personal de campo en el proyecto de contar con los siguientes equipos de Bioseguridad: 1). Uso de mascarilla tipo quirúrgica, tipo n95 o kn95; 2) Uso de alcohol gel y aseguramiento que limpieza de manos de su personal; 3). Uso de lentes de seguridad claros o careta facial. No se permitirá efectuar ninguna labor por parte de los trabajadores al verificarse que no cuentan con el equipo de seguridad industrial mencionado en el párrafo anterior.

**3. Responsabilidad por daños:** Será responsabilidad de la empresa contratada el responder ante cualquier daño ocasionado en la infraestructura, mobiliario y equipos del BCR, cuando sea por causa del desarrollo de los trabajos, debiendo el proveedor corregir los daños. Si el proveedor no repara los daños, se aplicará lo dispuesto en normativa de BOLPROS.

**4. Limpieza de áreas de trabajo:** Al finalizar cada jornada de trabajo durante la ejecución del contrato, así como cuando se proporcionen reparaciones que sean necesarias durante el período de Garantía de buen mantenimiento, el personal de la empresa contratada que realizará dichas labores deberá dejar las áreas libres de polvo, residuos de materiales, de tal forma que no ocasionen ningún tipo de interferencia en las actividades normales del Banco, así como tampoco que vayan a ocasionar algún tipo de accidente o malestar de salud a los empleados del Banco. Esta limpieza deberá incluir la pintura de



## Anexo de Contrato No. 29389, Oferta de Compra No. 124, 07/07/2022

paredes o cielos falsos que hayan sido despintadas o estén manchadas por causa del desarrollo de los trabajos. Todo lo anterior, dentro del horario de trabajo establecido.

**5. Seguridad interna del Banco:** Para la autorización de ingreso a las instalaciones del Banco por parte de la empresa contratista, ésta deberá cumplir con los requisitos de ingreso para su personal, de acuerdo con las medidas de seguridad del Banco.

Para ello, a más tardar **3 días hábiles** después de suscrito el contrato, el contratista deberá enviar carta al(los) Administrador(es) del Contrato del Banco, en la que detalle el personal que se asignará para la ejecución de las actividades, con el objetivo de gestionar los permisos de ingreso respectivos. Una vez entregada dicha información el(los) Administrador(es) del Contrato les notificará(n) para que se presenten al área del Departamento de Seguridad Bancaria (Edificio JP11, ubicado en Alameda Juan Pablo II y 17 Av. Norte, San Salvador) para efectuar el trámite de afiliación, presentando para cada una de las personas la siguiente documentación: original y fotocopia legible de DUI, así como solvencia y antecedentes penales de la PNC. Posteriormente a la presentación de estos documentos, se les comunicará para presentarse a la oficina del Departamento de Seguridad Bancaria, ubicada en el Edificio Juan Pablo II, para efectuar el trámite de afiliación respectivo.

En lo posible se deberá mantener el mismo personal de trabajo registrado; en caso excepcional y de fuerza mayor debidamente comprobada, se podrá hacer sustitución de personal, para lo cual se deberá enviar una nota dirigida al Administrador del Contrato del Banco, manifestando el nombre del sustituto, y seguir lo dispuesto al proceso de afiliación descrito anteriormente. Para el caso del Encargado del(os) proyecto, el sustituto deberá cumplir además con los requisitos de experiencia exigidos para dicho cargo en el numeral 2 del romano II.

Los bolsos y mochilas que porten los empleados con objetos personales, tales como vestuario o herramienta, deberán ser mostrados al Agente de Seguridad de turno, tanto en el momento de entrada, como el de salida. El personal autorizado deberá limitarse a circular exclusivamente en las áreas y espacios de trabajo, portando siempre su carné de trabajador eventual. No estará permitido movilizarse en otras áreas del Banco.



# Anexo de Contrato No. 29389, Oferta de Compra No. 124, 07/07/2022

## ANEXO A Detalle de bancas de concreto en complejo.

(A.1) Detalle de banca Pre-moldeada de concreto

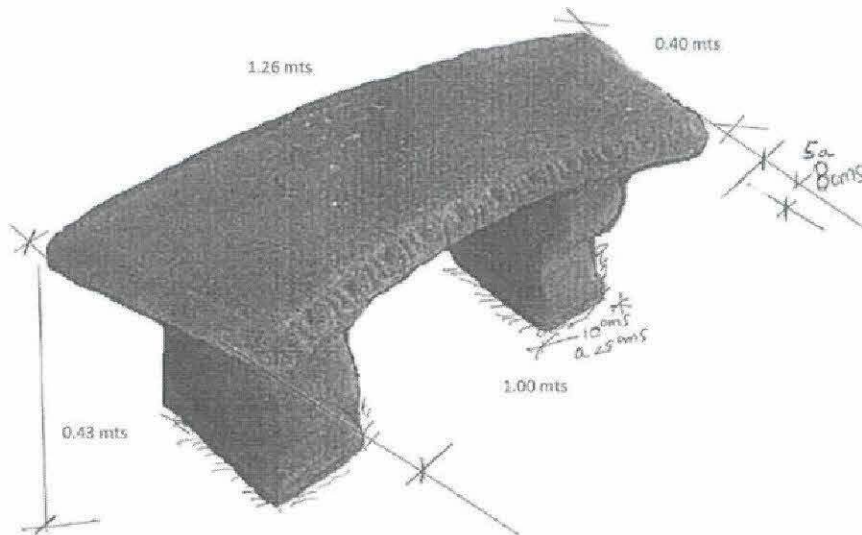

(A.2) Detalle de banca existente de metal a reparar (área piscinas)





# Anexo de Contrato No. 29389, Oferta de Compra No. 124, 07/07/2022

## ANEXO B

### Detalle de elementos de bronce en portón de centro

#### A) DIMENSIONES DE LAS PIEZAS:

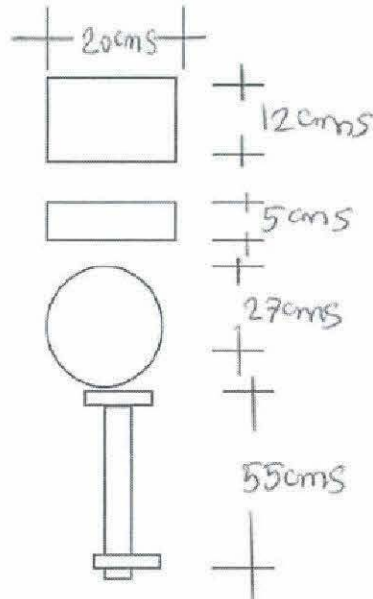



#### B) DETALLE POR AREAS:



##### • PINTURA DE PIEZAS EN PORTON PRINCIPAL

- ✓ 16 UNIDADES DE 
- ✓ 4 UNIDADES DE 
- ✓ 4 UNIDADES DE 
- ✓ 40 UNIDADES DE 

##### • PINTURA DE PIEZAS EN FACHADA PRINCIPAL, PARTE SUPERIOR

- ✓ 8 UNIDADES DE 
- ✓ 2 UNIDADES DE 
- ✓ 4 UNIDADES DE 

##### • PINTURA DE PIEZAS EN PORTON LATERAL :

- ✓ 16 UNIDADES DE 
- ✓ 4 UNIDADES DE 
- ✓ 16 UNIDADES DE 

##### • PINTURA DE ROTULO Y LOGO

- ✓ LAS LETRAS DEL ROTULO: "BANCO CENTRAL DE RESERVA DE EL SALVADOR" SON DE 20 CMS DE ALTURA Y DE 20 CMS DE ANCHO CADA UNA APROXIMADAMENTE. "; EL LOGO CON LAS INICIALES "BCR" ES DE 50 CMS CADA LETRA APROXIMADAMENTE.



## Anexo de Contrato No. 29389, Oferta de Compra No. 124, 07/07/2022

FORMULARIO DE CURRÍCULUM VITAE DEL ENCARGADO DEL PROYECTO PARA EL PROCESO DE LICITACION "SERVICIOS DE MANTENIMIENTO EN EDIFICIOS E INSTALACIONES DEL BCR".

<u>Requisitos mínimos a evaluar:</u> <ul style="list-style-type: none"> <li>• Contar con la experiencia de al menos <b>1 proyecto</b> en los que haya dirigido y/o ejecutado servicios de mantenimiento y/o adecuaciones de infraestructura en edificaciones en general, para lo cual se requiere completar la información en los campos abajo detallados.</li> <li>• Ser profesional en Ingeniería Civil o Arquitectura, para lo cual se requiere completar dicha información en el apartado correspondiente, <b>y anexar copia de Título académico.</b></li> </ul>			
Nombre del encargado del proyecto:			
<b>Detallar el nombre del proyecto relacionado con la "Dirección y/o ejecución de servicios de mantenimiento y/o adecuaciones de infraestructura en edificaciones en general"</b>	<b>Año y/o periodo de ejecución</b>	<b>Monto final del proyecto (\$40,000 como mínimo)</b>	<b>Breve descripción del proyecto</b> "Servicio de mantenimiento y/o adecuaciones de infraestructura en edificaciones en general",
1)			<ul style="list-style-type: none"> <li>• Mantenimiento o adecuación de áreas de oficinas y/o áreas recreativas.</li> </ul>
<b>Nivel académico:</b> se requiere profesional en Ingeniería Civil o Arquitectura. <u>(Anexar copia de título académico)</u>		Ingeniero/a Civil <input type="checkbox"/>	<input type="checkbox"/>
		Arquitecto/a <input type="checkbox"/>	<input type="checkbox"/>



# Anexo de Contrato No. 29389, Oferta de Compra No. 124, 07/07/2022

## ANEXO D Formato referencias de clientes.

(Lugar y fecha)

Señores:

Banco Central de Reserva de El Salvador

Presente

Ref.: Oferta de Compra No. \_\_\_\_/2022

Por este medio hacemos constar que la persona natural o jurídica (nombre según escritura de constitución social) \_\_\_\_\_ nos ha brindado el servicio descrito a continuación:

Período/año de ejecución (entre 2011 y 2021)	Descripción del servicio realizado "Servicio de mantenimiento y/o adecuaciones de infraestructura en edificaciones en general", entre las cuales se incluyen las siguientes áreas: (marcar con una "X" al menos un área)	Monto final del proyecto (mínimo requerido \$40,000.00)
	<ul style="list-style-type: none"><li>Mantenimiento o adecuación de áreas de oficina <input type="checkbox"/></li><li>Mantenimiento o adecuación de áreas recreativas <input type="checkbox"/></li></ul>	

Habiéndose obtenido de forma general la experiencia siguiente:

ASPECTOS A EVALUAR	REGULAR	BUENO	MUY BUENO	EXCELENTE
Cumplimiento y calidad del servicio realizado.				

Firma: \_\_\_\_\_

Nombre: \_\_\_\_\_

Cargo: \_\_\_\_\_

Teléfono: \_\_\_\_\_

Sello de la empresa (si aplica) que emite la referencia:



# Anexo de Contrato No. 29389, Oferta de Compra No. 124, 07/07/2022

## ANEXO H

DECLARACIÓN JURADA DE CUENTA BANCARIA				
1.0 DECLARANTE				
1.1 PERSONA NATURAL O JURIDICA				
Nombres y Apellidos o Razón Social		NIT	DUI O PASAPORTE	TELEFONO
DIRECCION		CIUDAD	CORREO ELECTRONICO	
1.2 REPRESENTANTE LEGAL o APODERADO (Solo personas jurídicas)				
NOMBRES Y APELLIDOS		NIT	CORREO ELECTRONICO	TELEFONO
Por este medio declaro bajo juramento que la cuenta que detallo a continuación será utilizada por el Estado por medio de la Dirección General de Tesorería para cancelar cualquier tipo obligación legalmente exigible, según lo establecido en el Art. 77, de la Ley Orgánica de Administración Financiera del Estado				
La cuenta a declarar es la siguiente:				
NOMBRE DE LA CUENTA	NUMERO DE CUENTA	CORRIENTE	DE AHORRO	NOMBRE DEL BANCO
<b>DECLARO BAJO JURAMENTO LO SIGUIENTE:</b>				
1-Que los datos que proporciono en este documento son verdaderos y que conozco las Normas Legales y Administrativas que regulan esta declaración jurada.				
2-Que, en caso de actuar como representante legal, declaro que el poder con el que actúo es suficiente para asumir todas las responsabilidades.				
San Salvador,				
FIRMA _____				
NOMBRE _____				
DUI _____				



# Anexo de Contrato No. 29389, Oferta de Compra No. 124, 07/07/2022

## FORMULARIO DE PRECIOS SIN IVA Y CON IVA

### ANEXO J

Contrato	29389			Número Oferta:	124/2022		
Oferta:	SERVICIOS DE MANTENIMIENTO EN EDIFICIOS E INSTALACIONES						
ÍTEM	DESCRIPCIÓN	U. MEDIDA	CANTIDAD	Precio Unitario S/IVA	Monto Total S/IVA	Precio Unitario C/IVA	Monto Total C/IVA
1	Servicios de Mantenimiento	SERVICIOS	1	\$ 117,950.00	\$ 117,950.00	\$ 133,283.50	\$ 133,283.50
TOTAL CONTRATO					\$ 117,950.00		\$ 133,283.50

### INFORMACIÓN A COMPLEMENTAR POSTERIOR AL CIERRE DE CONTRATO

No.	Canti d ad hasta por	Unidad de medida	REQUERIMIENTOS BCR	PRECIO CON IVA	PRECIO SIN IVA
I	===	===	ESPECIFICACIONES TECNICAS	(\$)	(\$)
1	===	===	Servicios de mantenimiento a instalaciones ubicadas en <b>Centro de Recreación y De portes (CRyD) del BCR</b> , situado en km. 10 1/2 Carretera al Puerto de La Libertad, de acuerdo con actividades y especificaciones detalladas en los siguientes numerales:		
1.1	6	Unidades	<p><u>Servicios consistentes en el suministro y colocación de hasta 6 unidades de bancas premoldeadas de concreto.</u>, de acuerdo a las siguientes características:</p> <p>a) Las bancas deberán ser tipo curvas, de acuerdo a diseño ó esquema presentado en <u>Anexo #A (A.1)</u>, y a las medidas siguientes:                      - Asiento (plataforma); en la parte externa o mayor de la curva: 0.40 m de ancho x 1.26 m de largo; en la parte interna o menor de la curva: 0.40 m de ancho x 1.0 m. de largo. El espesor deberá ser entre 5 a 8 cm.                      - Patas de soporte (2 unidades por banca) de 0.43 m de alto y entre 10 a 25 cm de ancho por 35 cm de profundidad.</p> <p>b) El material será de concreto con acabado pedrín y forma como el presentado en <u>Anexo #A (A.1)</u>.</p> <p>c) Deberá considerarse la instalación de cada Banca sobre superficie plana de tierra existente.</p> <p>d) Considerar la demolición y desalojo de 3 bancas existentes de dimensiones similares, las cuales están deterioradas. Éstas deben ser desalojadas hacia un botadero de ripio autorizado.</p>	\$1,356.00	\$1,200.00



## Anexo de Contrato No. 29389, Oferta de Compra No. 124, 07/07/2022

No.	Cantidad hasta por	Unidad de medida	REQUERIMIENTOS BCR	PRECIO CON IVA	PRECIO SIN IVA
1.2	6	Unidades	<p><b><u>Servicios consistentes en reparación de hasta 6 bancas de metal existentes en área de piscina</u></b>, de acuerdo a las siguientes características:</p> <p>a) Se deberá desmontar el metal existente de tubo estructural. (ver imagen de referencia de <u>anexo A( A.2)</u>)</p> <p>b) Se deberá restaurar y resanar con cemento las fisuras en las patas de las bancas existentes.</p> <p>c) se hará un asiento y respaldo de concreto moldeado en las bases existentes en sustitución del metal , con las dimensiones de 2.0 mts de largo x 0.40 mts de ancho y 5 cms de espesor, el cual deberá tener los bordes boceados (sin ningún filo) , considerar refuerzo del concreto de estructomalla de 6/6. El acabado del concreto será repellido y afinado. Dicho asiento y respaldo , deberán estar soldados con pines a bases de concreto existentes.</p> <p>d) Las bancas en su totalidad (asiento, respaldo y bases) deberán ser pintadas con dos manos de pintura de aceite de alta durabilidad, el color a escoger por el banco de colores de línea existente)</p>	\$ 444.99	\$ 393.80
1.3	30	Metros lineales (ml)	<p><b><u>Suministro e instalación de hasta 30 ml de tapial tipo prefabricado de concreto</u></b>, de acuerdo a las siguientes características:</p> <p>a) Se deberá considerar el desmontaje de tapial de igual medida existente dañado. Así como el desalojo del ripio y material desmontado del tapial existente hasta un botadero de ripio autorizado.</p> <p>b) Considerar altura del tapial prefabricado de 2.5 ml.</p> <p>c) Considerar el suministro e instalación de los postes los cuales irán enterrados y concretados por lo menos 50 cms debajo de la superficie de tierra. Así como el suministro y montaje de las losetas hasta lograr la altura requerida.</p> <p>d) Considerar acarreo de material hasta una distancia de hasta 50 ml desde el lugar donde llega vehículo.</p> <p>e) El tapial podrá ser continuo o intermitente hasta acabar la cantidad de metros lineales máxima.</p>	\$1,779.75	\$1,575.00
1.4	2,000	Metros cuadrados (Mt2)	<p><b><u>Suministro e aplicación de hasta 2,000 mt2 de pintura tipo elastomérica (plástica) en Área de glorietas, salones, baños , tapiales prefabricados y bases de luminarias exteriores</u></b>; de acuerdo a las siguientes características.</p> <p>a) Se deberá limpiar la superficie existente lavándola y abriendo poros con lija para colocar posteriormente la nueva pintura (quitar residuos de pinturas en mal estado)</p> <p>b) Considerar aplicación de dos manos de pintura del tipo plastificada (elastomérica) , de primera calidad. En superficies existentes de columnas, vigas y paredes de glorietas, así como de paredes de baños , salones de usos múltiples y tapiales perimetrales existentes.</p> <p>c) considerar una altura máxima de aplicación de 5.0 ml (en salón principal)</p> <p>d) El mismo deberá aplicarse puro sin diluirse.</p>	\$6,571.52	\$5,815.50



## Anexo de Contrato No. 29389, Oferta de Compra No. 124, 07/07/2022

No.	Cantidad hasta por	Unidad de medida	REQUERIMIENTOS BCR	PRECIO CON IVA	PRECIO SIN IVA
1.5	500	Metros cuadrados (Mt2)	<p><b>Suministro e instalación de hasta 500 mt2 de impermeabilizante elastomérico en Área de techos de glorietas, salones y baños</b>; de acuerdo a las siguientes características.</p> <p>a) Se deberá limpiar la superficie existente lavándola para colocar posteriormente la nueva pintura (quitar residuos de pinturas o polvo en mal estado)</p> <p>b) Considerar aplicación de dos manos de pintura del tipo impermeabilizante, con por lo menos 575% de elongación y densidad entre 10 y 12 Lb/gl, de primera calidad. A aplicarse en superficies existentes de techos (parte exterior) de lamina zinc alum ya pintadas.</p> <p>c) considerar una altura máxima del techo de 5.0 mts (en salón principal).</p> <p>d) El color a aplicar será rojo.</p> <p>e) El mismo deberá aplicarse puro, sin diluirse.</p>	\$1,772.41	\$1,568.50
No.	Cantidad hasta por	Unidad de medida	REQUERIMIENTOS BCR	PRECIO CON IVA	PRECIO SIN IVA
I	===	===	ESPECIFICACIONES TECNICAS	(\$)	(\$)
1.6	1	Unidad	<p><b>Servicio de reparación y mantenimiento de glorietta ubicada en "El mirador"</b>; de acuerdo a las siguientes características.</p> <p>a) Se deberá reparar la estructura de vigas existentes, para lo cual se lijara y limpiaran las vigas existentes de macomber de peralte 30 cms. Y tubo estructural de 3"x3" existente; considerar hasta un máximo de 92 ml de estructura metálica de vigas de tubo y macomber (60 ml de tubo y 32 ml de macomber).</p> <p>b) se deberá considerar enmasillar y reparar las estructuras dañadas de tubo de 3"x3" y/o el cambio de material completo (hasta un 30% de la cantidad indicada, que es la más dañada)</p> <p>c) Considerar la aplicación de dos manos de pintura anticorrosiva y acabado industrial tipo esmalte (2 en 1) para los 60 ml de estructura metálica de vigas de sostén de la losa de tubo de 3"x3".</p> <p>d) Cambio de losa existente de fibrolit de 22 mm, para lo cual se deberá quitar la existente y colocar la nueva, la cual ira pintada con acabado de pintura especial para piso (tráfico antideslizante color verde) y colocada sobre estructura existente de tubo metálico de 3"x3", fijada con pernos especiales para sujeción. Las dimensiones de la losa son de 4.30 mts x 3.66 mts., para un total de losa de fibrolit de 22 mm, de 16 mt2.</p> <p>e) Considerar la pintura de pasamanos de 32 ml de longitud en la parte superior del mirador, el cual está formado por tubo de 1"x1" de 90 cms de altura a cada 10 cms. En el sentido vertical y dos tramos horizontales de igual dimensión de estructura. Para lo cual se limpiará y aplicará dos manos de pintura esmalte con anticorrosivo uso industrial (color a escoger por el banco)</p> <p>f) Considerar también la pintura con dos manos de anticorrosivo acabado esmalte industrial en acceso de gradas metálicas consistentes en un (1) descanso de 1.50x1.20 mts y 15 gradas de 0.30 x 1.20 mts existentes. Conformadas por marco perimetral de ángulo d 2 1/2".</p> <p>g) Suministro y Colocación de fibrolit de 22 mm sobre las gradas y descansos mencionadas en el literal f), así como la aplicación por la parte superior de pintura especial para tráfico en piso, color verde. El área total de fibrolit de 22 mm, para descanso y gradas es de 6 mt2.</p>	\$5,264.32	\$4,658.69



## Anexo de Contrato No. 29389, Oferta de Compra No. 124, 07/07/2022

No.	Cantidad hasta por	Unidad de medida	REQUERIMIENTOS BCR	PRECIO CON IVA	PRECIO SIN IVA
1.7	1	Suma global	Reparaciones de 8 mesas y 3 bancas de concreto dañadas ; de acuerdo a las siguientes características: a) Dimensiones de las superficies de las bancas de concreto de 1.0x0.30 mts existentes de acabado afinado. Y dimensiones de las mesas de 1.0 x 0.60 mts, las cuales se deberán resanar fisuras existentes y partes dañadas , así como también realizar lleno completo de concreto de 3 bancas dañadas. b) Considerar enchapado de 30 mt2 en todas las superficies existentes de concreto de bancas y mesas.	\$1,209.60	\$1,070.45
1.8	5	Unidades	<u>Servicios consistentes en el suministro e instalación de hasta cinco (5) rejillas metálicas para aguas lluvia</u> de 0.60 mts x 0.60 mts , en el exterior del edificio , de acuerdo a las siguientes características: a) La rejilla será de estructura para marco y contramarco de ángulo de 2" como mínimo y platina de 1" como parte interna a cada 2 cms en un solo sentido ; b) considerar el suministro y aplicación de una mano de anticorrosivo y dos manos de esmalte tipo industrial color negro como acabado.	\$ 728.29	\$ 644.50
1.9	1	unidad	<u>Servicios consistentes en el suministro e instalación de una (1) puerta de metal de 2.10mts de alto x 0.90 mts de ancho , en área de bodega</u> ;de acuerdo a las siguientes características: a) La puerta será de estructura de marco metálico de hierro de 1"x1" tipo estructural con forro metálico de lamina de 1 1/16" como mínimo en ambas caras , la cual ira soldada al marco , considerar acabado con pintura con anticorrosivo y acabado de esmalte industrial color negro o gris a dos manos. b) Deberá instalarse con tres bisagras a pared de concreto existente . considerar chapa con llaves de tipo parche y c) Considerar desmontaje de puerta metálica existente y desalojo de la misma hacia afuera de las instalaciones a un botadero de ripio y basura autorizado.	\$ 966.38	\$855.20
1.10	100	Metros cuadrados(Mt2)	<u>Suministro y colocación de hasta 100 mt2 de acera concreteada, en área de gradas de cancha BKB y área de juegos infantiles</u> ;de acuerdo a las siguientes características: a) Incluye demolición y desalojo de existente; b) Considerar resistencia de concreto de 140 kg/cm2; c) Considerar espesor de 5 cms., y d) considerar juntas de dilatación a cada 2 mts para evitar agrietamiento del mismo.	\$ 2,134.06	\$1,888.55
1.11	1	Suma Global	<u>Mejoras en exteriores , detrás de cancha de BKB y sanitarios</u> ;de acuerdo a las siguientes características: a) Incluye demolición y desalojo de 50 mt2 de baldosa de arcilla existente; b) Considerar suministro e instalación de 50 mt2 de nuevas baldosas de concreto de color de resistencia de baldosas prefabricadas de concreto de 140 kg/cm2; c) Considerar espesor de 5 cms. d) Considerar quitar raíces de árboles cercanos y nivelación del suelo previo a colocación de baldosa. e) Hechura de jardinera y asiento de ladrillo de barro de 1.0 mtsx1.0 mts de dimensiones y 0.50 mts de altura y asiento de concreto en la parte superior de 30 cms de anchox5 cms de espesor con acabado repellido y afinado. f) repello de hasta 10 mt2 de pared de ladrillo existente y dar acabado de simulación de ladrillo de barro en las partes más dañadas.	\$3,412.60	\$3,020.00



## Anexo de Contrato No. 29389, Oferta de Compra No. 124, 07/07/2022

No.	Cantidad hasta por	Unidad de medida	REQUERIMIENTOS BCR	PRECIO CON IVA	PRECIO SIN IVA
I	===	===	<b>ESPECIFICACIONES TECNICAS</b>	(\$)	(\$)
1.1 2	6 0	Metros lineales (ml)	<b>Servicios consistentes en el suministro y colocación de hasta 60 ml de forro de vigas</b> , de acuerdo a las siguientes características: a) Considerar ancho del forro de 60 cm (3 caras de 20 cm cada una), el cual será de madera de plywood de 1/4", barnizado y pintado con pintura de aceite color café oscuro (similar a existente) y laca transparente. b) Considerar quitar el forro dañado existente y colocar veneno para el comején (tipo comejenol), previo a colocar el forro nuevo. c) Considerar altura de colocación de hasta 4 m.	\$2,563.41	\$2,268.50
1.1 3	6	Unidades	<b>Suministro e instalación de hasta 6 reflectores tipo LED para exterior</b> , de acuerdo a las siguientes características: a) Considerar 150 watts de potencia e iluminación tipo LED para exteriores. b) Se colocaran en postes existentes o tapial prefabricado. c) Considerar el cableado para acometida eléctrica hasta 100 ml. Hasta tablero cercano, conectados en serie.	\$1,444.14	\$1,278.00
1.14	100	Metros Cuadrados(mt 2)	Colocación de hasta 76 unidades de vialetas reflectivas para señalización de calle alterna ; de acuerdo a las siguientes características: a) Ser de material reflectante color amarillo y resistente al trafico. De doble cara b) Se colocaran en el piso a un lado de la calle sobre adoquinado, con pegamento especial indicado para este tipo de señalización. c) Dimensiones 10 cms de alto x 10 cms de largo x 2 cms de ancho.	\$1,288.20	\$1,140.00
1.15	50	Metros cuadrados(mt 2)	<b>Servicios consistentes en el suministro e instalación de hasta 50 m<sup>2</sup> de cielo falso de loseta de plycem (tipo Galaxy) en primera altura, ubicado en áreas de vestidores y siguientes parámetros o características:</b> a) Loseta de 1.20 m x 0.60 m, color blanca, incluyendo accesorios y perfilera del mismo color, así como sujeción a estructura de techo o losa existentes; b) El espesor mínimo de cada loseta a suministrar e instalar será de 1/4", así como el perfil color blanco deberá ser de primera calidad, de tal forma que no se deforme con el tiempo; y c) Considerar desmontaje y desalojo de hasta 50 m <sup>2</sup> de los cielos falsos existentes (incluye perfilera), hacia afuera de las instalaciones del edificio, a un lugar autorizado para ello (botadero de ripio y basura).	\$847.16	\$749.70
1.16	100	Metros lineales (ml)	<b>Suministro e instalación de hasta 100 metros lineales de canaleta metálica para aguas lluvias en zona de salones y vestidores</b> , de acuerdo a las siguientes características: a) Considerar desmontaje de canal dañado existente de 0.400x0.400x0.40 de dimensiones (tres lados de 0.40 1.20cms.) con una longitud de desarrollo total de 1.20 cms. b) La lamina será calibre 24. c) Suministro e instalación de canal de aguas lluvia nuevo, sobre pines existentes, los cuales se les aplicara únicamente pintura anticorrosiva color negro. d) Considerar altura máxima de instalación de 3.0 mts.	\$2,825.00	\$2,500.00



## Anexo de Contrato No. 29389, Oferta de Compra No. 124, 07/07/2022

No.	Cantidad hasta por	Unidad de medida	REQUERIMIENTOS BCR	PRECIO CON IVA	PRECIO SIN IVA
1.17	700	metros lineales	<p><u>Suministro y aplicación de hasta 700 metros lineales de pintura en poliuretano de 5" de estructuras de techo de glorietas en el complejo</u>, de acuerdo a las siguientes características:</p> <p>a) se deberá limpiar previamente la superficie a aplicar, lijando y abriendo poros y lavándola con agua y detergente.</p> <p>c) se deberá aplicar dos manos de pintura esmalte que en su formulación contenga anticorrosivo de secado rápido industrial.</p> <p>d) el color a aplicar será definido por el Banco previo a su ejecución.</p>	\$988.75	\$ 875.00
1.18	100	metros lineales	<p><u>Suministro y aplicación de hasta 100 metros lineales de pintura en barandal de 2" de estructuras de pasamanos en el complejo</u>, de acuerdo a las siguientes características:</p> <p>a) se deberá limpiar previamente la superficie a aplicar, lijando y abriendo poros y lavándola con agua y detergente.</p> <p>c) se deberá aplicar dos manos de pintura esmalte que en su formulación contenga anticorrosivo de secado rápido industrial.</p> <p>d) el color a aplicar será definido por el Banco previo a su ejecución.</p>	\$279.11	\$ 247.00
2	===	===	Servicios de mantenimiento a proporcionarse en las instalaciones del <b>Edificio BCR Centro</b> , ubicado en 1ª. Calle Pte., entre 5ª. y 7ª. Av. Norte, San Salvador, de acuerdo con las actividades y especificaciones detalladas en los siguientes numerales:		
2.1	20	Metros cuadrados (mt2)	<p><u>Suministro e instalación de hasta 20 metros cuadrados de piso de ladrillo o de cemento de alto tráfico hexagonal en área de sótano</u>, de acuerdo a las siguientes características:</p> <p>a) Considerar demolición de igual cantidad piso dañado existente en mal estado y desalojo hacia un botadero de ripio.</p> <p>b) Suministro e instalación de piso de ladrillo de cemento color cemento de esmalte gris, de alto tráfico de por lo menos tres cms de espesor.</p> <p>c) se deberá colocar con mezcla de cemento sobre superficie de losa de concreto existente.</p>	\$404.54	\$ 358.00
No.	Cantidad hasta por	Unidad de medida	REQUERIMIENTOS BCR	PRECIO CON IVA	PRECIO SIN IVA
1	===	===	ESPECIFICACIONES TECNICAS	(\$)	(\$)
2.2	30	Metros cuadrados (m2)	<p><u>Servicios consistentes en el suministro e instalación de hasta 30 m² de cielo falso de loseta de fibrolit (tipo amstrong) en áreas de sótano</u>, de acuerdo a <u>parámetros o características</u>: a) Loseta de 1.20 m x 0.60 m, color blanca, incluyendo accesorios y perfilera del mismo color, así como sujeción a estructura de techo o losa existentes; b) El espesor mínimo de cada loseta a suministrar e instalar será de 1/2", así como el perfil color blanco deberá ser de primera calidad, de tal forma que no se deforme con el tiempo; c) Considerar desmontaje y desalojo de hasta 30 m² de los cielos falsos existentes (incluye perfilera), hacia afuera de las instalaciones del edificio, a un lugar autorizado para ello (botadero de ripio y basura). Y d) altura máxima de colocación de 3.0 ml.</p>	\$ 517.14	\$457.65



# Anexo de Contrato No. 29389, Oferta de Compra No. 124, 07/07/2022

No.	Cantidad hasta por	Unidad de medida	REQUERIMIENTOS BCR	PRECIO CON IVA	PRECIO SIN IVA
2.3	1,600	Metros cuadrados (m2)	<p><u>Suministro e instalación de hasta 1.600 mt2 de pintura tipo elastomérica (plástica) en Area de fachada principal y laterales de edificio Centro;</u> de acuerdo a las siguientes características.</p> <p>a) Se deberá limpiar la superficie existente lavándola para colocar posteriormente la nueva pintura (quitar residuos de pinturas en mal estado)</p> <p>b) Considerar aplicación de dos manos de pintura del tipo plastificada (elastomérica) , de primera calidad. En superficie de paredes de fachada lateral y principal de edificio .Color a definir por el Banco (similar al existente) , pintura preparada tono pastel.</p> <p>c)considerar una altura máxima de aplicación de 20 ml , para lo cual deberá usarse guindola que cumpla con las características de seguridad de la ley de prevención de seguridad en sitios de trabajo , para trabajos en altura.</p> <p>d) El mismo deberá aplicarse puro sin diluirse.</p>	\$6,392.41	\$5,657.00
2.4	1	Suma global	<p><u>Servicio de suministro e instalación de pintura en portones de Edificio Centro</u> , según el siguiente detalle: a) considerar las siguientes dimensiones: 1) portón de acceso a blindados de 5.0m de largo por 3.50 m de altura ; 2) Portón principal de entrada peatonal de 3.30 m de largo por 4.50 m de altura; 3) Placa superior arriba de entrada principal de 3.0 m de largo por 1.0 m de alto ; b) Considerar pintura tanto de la parte de frente como de la parte posterior (iguales medidas) , para los portones y solo la parte frontal para la placa ; c) Considerar el siguiente tratamiento de acabado ; se deberá lijar las superficies existentes ;posteriormente colocar base gris (incluye enmasillado en abolladuras) ; finalmente se colocaran 2 manos de pintura esmalte brillante tipo industrial que incluya en su formulación anticorrosivo y sea de secado rápido (color similar al existente, azul oscuro) . Considerar aplicar la pintura con soplete.</p>	\$907.73	\$803.30
2.5	1	Suma global	<p><u>Servicio de restauración de enchapado en elementos de bronce existentes en portones de edificio centro sobre la primera calle poniente; según el siguiente detalle:</u> a) Desinstalación, restauración e instalación de 64 piezas de bronce ensambladas en portón entrada principal , según cantidades y medidas en anexo 4 ;b)Desinstalación, restauración e instalación 14 piezas de bronce ensambladas en fachada de entrada principal en parte superior del portón. Según cantidades y medidas en anexo B ( B.A y B.B) ; c) Desinstalación, restauración e instalación de 36 piezas de bronce en portón lateral Según cantidades y medidas en anexo B ( B.A y B.B) ; d) Desinstalación, restauración, e instalación de rótulo encajuelado que dice: "BANCO CENTRAL DE RESERVA DE EL SALVADOR". Y logo que dice: " BCR ". e) Para todas las piezas de bronce detalladas anteriormente considerar la siguiente especificación para su tratamiento:  <u>Desinstalación:</u> Consiste en desmontar las piezas de bronce existentes en los portones o áreas indicadas en cada literal del anexo B; acá deberá incluirse todo lo necesario para dicha actividad como andamios, escaleras, medidas de protección personal y de señalización respectivas. Para ello se utilizarán herramientas convencionales , ya que las piezas están empernadas por la parte posterior.  <u>Restauración:</u> Esta parte , las piezas desinstaladas del anexo B; deberán, realizarse en la fábrica o taller del ofertante , este punto incluye: 1- Quitar protección de laca existente; 2- Pulido de las piezas con pasta , la cual deberá hacerse totalmente a máquina ; 3- Abrillantado de las piezas ; 4- Laqueado de las piezas con dos manos de laca transparente.  <u>Instalación de piezas:</u> esta etapa consiste en volver a instalar las piezas de bronce, ya restauradas del anexo B , tomar en cuenta siempre el uso de andamios o escaleras; así como el equipo de protección personal y de seguridad solicitado. Su colocación será similar a la forma en que fueron</p>	\$3,430.68	\$3,036.00



## Anexo de Contrato No. 29389, Oferta de Compra No. 124, 07/07/2022

No.	Canti dad hasta por	Unidad de medida	REQUERIMIENTOS BCR	PRECIO CON IVA	PRECIO SIN IVA
			desmontadas, teniéndose el cuidado de no dañar las partes cercanas del portón.		
2.6	60	Metros cuadrad os(mt2)	<p><b>Suministro e instalación de hasta 60 mt2 de pintura especial impermeabilizante en paredes de Area de sótano (parte interna del área);</b> de acuerdo a las siguientes características.</p> <p>a) Se deberá limpiar la superficie existente lavándola y llegando hasta la superficie interna de pared (sin pintura), para lo cual se usara cepillo mecánico.</p> <p>b) Se nivelara la pared con mezcla de grout para repellos especiales.</p> <p>c) Considerar aplicación de dos manos de impermeabilizante para presiones negativas que detengan la humedad ; posteriormente se le aplicara dos manos de pintura látex plastificada (color a escoger por el banco) c)considerar una altura máxima de aplicación de 3 ml ,</p> <p>d) El mismo deberá aplicarse puro sin diluirse.</p>	\$ 751.45	\$ 665.00
2.7	40	Metros cuadrad os(mt2)	<p><b>Servicios consistentes en el suministro e instalación de hasta 40 m2 de piso de porcelanato de alto trafico en pasillo interno de sótano; para lo cual deberá considerarse lo siguiente: a)</b> Se deberá remover el ladrillo de porcelanato existente , existente dañado de igual cantidad (demolición y desalojo) , el cual esta colocado sobre losa de concreto existente, el cual deberá llevarse a un botadero autorizado.; b) Se deberá colocar el nuevo piso de porcelanato similar al existente de 40 cm x 40 cm en el sótano. El cual deberá ser de alto tráfico, incluye sisado y aplicación de porcelana en sisas. Así como hasta 1 mt2 de zócalo de 7 cms en paredes del mismo material</p>	\$ 882.08	\$780.60
No.	Canti dad hasta por	Unidad de medida	REQUERIMIENTOS BCR	PRECIO CON IVA	PRECIO SIN IVA
I	===	===	ESPECIFICACIONES TECNICAS	(\$)	(\$)



## Anexo de Contrato No. 29389, Oferta de Compra No. 124, 07/07/2022

No.	Cantidad hasta por	Unidad de medida	REQUERIMIENTOS BCR	PRECIO CON IVA	PRECIO SIN IVA
2.8	75	Metros cuadrados(mt2)	<u>Suministro e instalación de hasta 75 mt2 de láminas de hierro para protección de piso;</u> de acuerdo a las siguientes características técnicas: a) Se reforzara el piso con placas de lámina de hierro, de 2x1 metros y de 1/4 de pulgada de espesor, b) Las láminas irán soldadas entre sí con cordón de soldadura el cual después se dejara como superficie lisa, c) Las láminas llevarán anclajes para empotrar en el piso, los cuales serán de hierro corrugado de 1/2", de 25 cm de largo, soldado a la lámina a cada 50 cm en ambos sentidos, para lo cual se utilizará epóxico de dos componentes para el empotramiento del anclaje con el piso.; d) Considerar que las láminas se deberán soldar en el sitio de colocación y se colocaran sobre piso de concreto existente. y e) Considerar un acabado por la parte que quede expuesta con pintura epoxica de uso industrial de alto tráfico o tráfico pesado de un solo componente o monocomponente color gris, del cual se aplicaran tres capas sin diluir.	\$11,132.87	\$9,852.10
2.9	1	Unidad	<u>Modificación de puerta existente, para uso de sala de reuniones; de acuerdo a las siguientes características:</u> a) modificar puerta existente de dos partes y unificar a una sola parte, medidas actuales de 2x1 mts. b) considerar pintura general de la puerta con tinte café c) Considerar incorporar un vidrio fijo de 80 cms x 50 cms de 3 mm de espesor a la puerta en la parte superior. Y Considerar el cambio de la chapa actual por una tipo Pomo.	\$394.37	\$349.00
2.10	1	Unidad	<u>Suministro e instalación de una puerta de vidrio (1), en área de mezanine (pagos y valores), consistente en:</u> a) desmontaje de puerta de madera existente. La cual se dejara en bodega de BCR ubicada en el mismo edificio, b) suministro y colocación de puerta con las siguientes dimensiones = 2.10 mts de alto x1.0 mts de ancho, de perfilera de aluminio natural, la estructura del marco y vidrio de 3 mm de espesor, incluir haladera con brazo y chapa con llave.	\$ 847.50	\$ 750.00
2.11	1	Suma global	<u>Suministro e instalación de dos rampas metálicas desmontables, consistente en:</u> a) Se deberán fabricar dos rampas metálicas de hierro para uso de tráfico pesado en entrada de blindados a sótano, por la parte de la calle, las cuales serán desmontables. b) serán de dimensiones de 1.0 mts x 0,60 mts cada una y deberán ajustarse a la canaleta existente en la calle, también deberá permitir el paso del agua lluvia. c) la estructura será de ángulo de 2"x1/4" como soportes principales y ángulo de 1 1/2" x 1/4" como soportes secundarios, considerar pintura con anticorrosivo negro como acabado final a dos manos.	\$ 716.19	\$633.80
2.12	1	Suma global	<u>Servicios consistentes en el suministro e instalación de división liviana en parte externa de edificio; de acuerdo a las especificaciones siguientes:</u> a) tendrá las dimensiones siguientes: 1.20 mts de alto, 0.50 mts de ancho y 0.60 mts de profundidad. b) Deberá fabricarse de paredes de división liviana de Durock de 1/2" (para exterior) con estructura metálica de aluminio y forro a dos caras (solo un lateral, la parte de atrás y el otro lateral es pared a la cual se ajustara la división), el cual tendrá acabado con pasta a dos manos y deberá incluirse dos divisiones intermedias de 0.50mts de ancho x 0.60 mts de profundidad en la parte intermedias. c) deberá colocarse cuatro puertas de 0.30 mts x 0.50 mts hacia el frente, con chapas independientes y llaves. d) el mueble tendrá por la parte superior un techo del mismo material.	\$ 669.19	\$592.20
3.0	===	===	Servicios de mantenimiento a proporcionarse en las instalaciones del <b>Edificio BCR Estacionamiento de Centro</b> , ubicado en 1ª. Calle Pte., entre 5ª. y 7ª. Av. Norte, San Salvador, de acuerdo con las actividades y especificaciones detalladas en los siguientes numerales:		



## Anexo de Contrato No. 29389, Oferta de Compra No. 124, 07/07/2022

No.	Canti d ad hasta por	Unidad de medida	REQUERIMIENTOS BCR	PRECIO CON IVA	PRECIO SIN IVA
3.1	1	Unidad	<p><u>Servicios consistentes en el suministro e instalación de división liviana en parte externa de edificio; de acuerdo a las especificaciones siguientes:</u></p> <p>a)tendrá las dimensiones siguientes : 2.0mts de alto, 0.90 mts de ancho y 0.60 mts de profundidad.</p> <p>b) deberá fabricarse de paredes de división liviana de Durock de ½" de espesor (para exterior) (solo un lateral, la parte de atrás y el otro lateral es pared a la cual se ajustara las paredes laterales ), el cual tendrá acabado con pasta a dos manos y deberá incluirse dos repisas intermedias.</p> <p>c)deberá colocarse cuatro puertas de 0.45 mts x 1.0 mts hacia el frente , con chapas independientes y llaves.</p> <p>d) el mueble tendrá por la parte superior un techo del mismo material.</p> <p>e) Considerar en la parte inferior , una piaña (base)de 10 cms de altura de concreto de 0.90x0.60 mts.</p>	\$ 973.72	\$ 861.70
3.2	150	Metros lineales (ml)	<p><u>Servicios consistentes en el suministro y aplicación de pintura anticorrosiva en hasta 150 metros lineales de vigas tipo macomber existentes del edificio , de acuerdo a las siguientes características:</u> a) Considerar que se deberán aplicar dos manos de pintura tipo esmalte brillante de acabado industrial que en su formulación incluya anticorrosivo , lo cual se verificara al momento de su aplicación mediante la presentación de hoja técnica , antes de aplicarse; el color de acabado será tipo beige. Previamente la superficie a aplicarse se deberá lijar quitando el óxido y limpiarse. b) Considerar las dimensiones de la viga son de estructura de ángulo y celosía, del tipo macomber de 40 cm. de peralte.</p>	\$ 356.52	\$ 315.50
3.3	500	Metros lineales (ml)	<p><u>Servicios consistentes en el suministro y aplicación de pintura anticorrosiva en hasta 500 metros lineales de vigas tipo polín C de 5" encajuelado existentes del edificio, de acuerdo a las siguientes características:</u> a) Considerar que se deberán aplicar dos manos de pintura tipo esmalte brillante de acabado industrial que en su formulación incluya anticorrosivo , lo cual se verificara al momento de su aplicación mediante la presentación de hoja técnica , antes de aplicarse; el color de acabado será tipo beige. Previamente la superficie a aplicarse se deberá lijar quitando el óxido y limpiarse; b) Considerar las dimensiones de la viga de polín c de 5" del tipo encajuelado.</p>	\$1,310.80	\$1,160.00
No.	Canti d ad hasta por	Unidad de medida	REQUERIMIENTOS BCR	PRECIO CON IVA	PRECIO SIN IVA
1	===	===	ESPECIFICACIONES TECNICAS	(\$)	(\$)
3.4	60	Metros lineales (ml)	<p><u>Servicios consistentes en el suministro y aplicación de pintura anticorrosiva en hasta 60 metros lineales de columnas tipo alma llena "H" , existentes del edificio de acuerdo a las siguientes características:</u> a) Considerar que se deberán aplicar dos manos de pintura tipo esmalte brillante de acabado industrial que en su formulación incluya anticorrosivo , lo cual se verificara al momento de su aplicación mediante la presentación de hoja técnica , antes de aplicarse; el color de acabado será tipo beige. Previamente la superficie a aplicarse se deberá lijar quitando el óxido y limpiarse; b) Considerar las dimensiones de ancho de la columna de 30 cm.</p>	\$204.53	\$181.00



Anexo de Contrato No. 29389, Oferta de Compra No. 124, 07/07/2022

No.	Cantidad hasta por	Unidad de medida	REQUERIMIENTOS BCR	PRECIO CON IVA	PRECIO SIN IVA
3.5	150	Metros lineales (ml)	<u>Servicios consistentes en el suministro y aplicación de pintura anticorrosiva en hasta 150 metros lineales de tensores metálicos de hierro de 5/8", existentes del edificio, de acuerdo a las siguientes características:</u> a) Considerar que se deberán aplicar dos manos de pintura tipo esmalte brillante de acabado industrial que en su formulación incluya anticorrosivo, lo cual se verificara al momento de su aplicación mediante la presentación de hoja técnica, antes de aplicarse; el color de acabado será tipo beige. Previamente la superficie a aplicarse se deberá lijar quitando el óxido y limpiarse; b) Considerar que es un solo cable tensor de hierro de 5/8".	\$139.56	\$ 123.50
3.6	200	Metros cuadrados (mt2)	<u>Servicios consistentes en el suministro y aplicación de hasta 200, mt2 de pintura látex (agua) de primera calidad para exteriores en áreas de archivo de documentos del edificio,</u> de acuerdo a las siguientes características: a) Considerar la limpieza inicial, que incluye: limpieza con agua y aplicación de una mano de sellador antihongos; b) Color preparado similar al existente (tono pastel); c) Suministro y aplicación de dos manos de pintura para exteriores del tipo látex de primera calidad, de alta durabilidad, la cual será aplicada con rodillo o brocha de manera uniforme y consistente para un buen acabado; d) A base de agua; y e) Considerar una altura máxima de colocación de 3 ml.	\$ 967.28	\$ 856.00
3.7	80	Metros lineales (ml)	<u>Servicios consistentes en el suministro y aplicación de hasta 80, ml de pintura de aceite en pasamanos metálicos de 2 ½" áreas de escaleras principales del edificio,</u> de acuerdo a las siguientes características: a) Considerar la limpieza inicial, que incluye: limpieza con lija para abrir poros y quitar pintura desprendida. b) colocar masilla en áreas que requiere y resanar. c) aplicación de dos manos de pintura tipo esmalte con soplete para un acabado más uniforme. d) la superficie a la que se aplicara en un tubo de 2 ½" y verticales a cada 50 cms del mismo diámetro.	\$ 279.11	\$ 247.00
3.8	1	Suma global	<u>Servicios consistentes en el suministro y aplicación de pintura de tráfico reflectiva (base alquídica) color amarillo y blanco; de acuerdo al siguiente detalle:</u> Considerar el siguiente procedimiento de aplicación, de acuerdo a las siguientes características: a) Considerar la limpieza inicial del piso o superficie a aplicar, que incluye: limpieza con lija para abrir poros y quitar pintura desprendida. b) aplicación de dos manos de pintura tipo de tráfico (alquídica) base aceite conformando un cebreado (amarillo y blanco) Las áreas a colocar son las siguientes: - 100 mt2 de pintura tipo cebreado (blanco y amarillo) en piso. - 100 mt2 de pintura en bases de columnas - 30 señales de flecha recta - 15 señales de flecha curva - 300 topes de vehículos de 1.50 ml de longitud por 0.20mts x 0.20 mts. - 8 túmulos de esferas de vehículos de 4 ml cada uno (color amarillo) - 50 ml de barandales metálicos de pasamanos de 2" como horizontal y vertical de 90 cms del mismo diámetro a cada 50 cms.	\$3,914.89	\$3,464.50
4.0	====	====	Servicios de Mantenimiento para proporcionarse en las instalaciones del Edificio BCR JP11 ubicado sobre Alameda Juan Pablo II, entre 15 y 17 Av. Norte, Centro de Gobierno, San Salvador. Los servicios deberán efectuarse de acuerdo con las actividades y especificaciones detalladas en los siguientes numerales:		



Anexo de Contrato No. 29389, Oferta de Compra No. 124, 07/07/2022

No.	Cantidad hasta por	Unidad de medida	REQUERIMIENTOS BCR	PRECIO CON IVA	PRECIO SIN IVA
4.1	250	Metros lineales (ml)	<p><u>Servicios consistentes en el suministro y aplicación de hasta 250 ml de pintura de aceite en verja metálica perimetral del edificio</u>, de acuerdo a las siguientes características:</p> <p>a) Considerar la limpieza inicial, que incluye: limpieza con lija para abrir poros y quitar pintura desprendida.</p> <p>b) aplicación de dos manos de pintura tipo esmalte que en su formulación contenga anticorrosivo , tipo industrial con soplete para un acabado más uniforme. El color de la pintura será negro.</p> <p>c) la superficie a la que se aplicara es una verja de 2.50 mts de altura , cuya estructura esta formada por 2 horizontales de 2"x2" y verticales de 2"x2" a cada 3.0 mts , así mismo tiene verticales de tubo cuadrado de 1"x1" a cada 10 cms .</p>	\$ 279.11	\$ 247.00
4.2	2	Unidades	<p><u>Suministro e instalación de dos muebles de lavatrastos , en planta principal y mezzanine</u>; de acuerdo a las siguientes características:</p> <p>a) El lavatrastos será de acero inoxidable de doble poceta , incluye accesorios y grifo tipo cuello de ganso.</p> <p>b) Considerar que el lavatrastos debe tener un mueble de madera en la parte inferior de melamina al cual ira empotrado el lavatrastos, deberá tener dos puertas con bisagra al frente, color blanco.</p> <p>c) Considerar que deberá hacerse las conexiones hidráulicas a 15 mts de distancia (de red hidráulica de abasto y drenaje. Así como perforación en losa de entrepiso de 15 cmsx15 cms para conexión de las mismas.</p>	\$791.00	\$ 700.00
No.	Cantidad hasta por	Unidad de medida	REQUERIMIENTOS BCR	PRECIO CON IVA	PRECIO SIN IVA
I	===	===	ESPECIFICACIONES TECNICAS	(\$)	(\$)
4.3	400	Metros cuadrados (mt2)	<p><u>Suministro y aplicación de hasta 400 mt2 de impermeabilizante elastomérico sobre la superficie de lámina de aluminio y zinc del techo existente en séptimo nivel de edificio (Azotea) ,así como botaguas y canales metálicos existentes en ese mismo nivel, para lo cual deberá considerarse lo siguiente:</u></p> <p>a) Se deberá limpiar del polvo y óxido la superficie a donde se colocará el material; b) Suministro y colocación de nuevo impermeabilizante el cual deberá poseer las siguientes especificaciones técnicas : 1) 575% de elongación como mínimo; 2) Densidad entre 10 y 12 lb/gal; c) Se deberá quitar sello de poliuretano existente de la sujeción del techo al polín y la posterior colocación del nuevo sello, lo anterior previo a la colocación del impermeabilizante; y d) El color deberá ser rojo, y deberá aplicarse dos manos del producto de acuerdo a la forma indicada por el fabricante del mismo.</p>	\$1,828.34	\$1,618.00
4.4	80	Metros lineales (ml)	<p><u>Suministro e instalación de hasta 80 metros lineales de canaleta metálica para aguas lluvias en zona de séptimo nivel</u> , de acuerdo a las siguientes características:</p> <p>a) Considerar desmontaje de canal dañado existente de dimensiones de 0.30x0.40x0.40mts ( longitud de 1.10 mts)y el suministro e instalación de canal nuevo de igual dimensiones .</p> <p>b)La lamina será calibre 24.</p> <p>c)Suministro e instalación de canal de aguas lluvia nuevo, sobre pines existentes , los cuales se les aplicara únicamente pintura anticorrosiva color negro.</p> <p>d) Considerar altura máxima de instalación de 3.0 mts</p> <p>e) considerar hasta 20 ml de botaguas de 1.0 mts de ancho del mismo calibre del canal, para colocar en áreas cercanas a las columnas.</p>	\$3,265.70	\$2,890.00



## Anexo de Contrato No. 29389, Oferta de Compra No. 124, 07/07/2022

No.	Cantidad hasta por	Unidad de medida	REQUERIMIENTOS BCR	PRECIO CON IVA	PRECIO SIN IVA
4.5	600	Metros lineales (ml)	<p><u>Servicios consistentes en el suministro y colocación de hasta 600 metros lineales de juntas de dilatación en paredes laterales (Oriente y poniente) de Edificio; de acuerdo a las características y requerimientos siguientes:</u></p> <p>a) Considerar el desmontaje de las juntas existentes que estén desprendidas y/o fisuradas; b) Considerar el suministro y colocación de juntas de dilatación de 1" de ancho por 1" de profundidad para el sentido vertical de las juntas, y de 1" de ancho por 1" de profundidad en el sentido horizontal de las mismas; c) Considerar el material de las Juntas de poliuretano o uretano de gran flexibilidad y uso estructural de alta resistencia, color gris o blanco, que se pueda pintar sobre ellos; d) Se deberá considerar el pintar las juntas después de colocadas con pintura tipo flexible (elástica), a dos manos y de color similar al existente en las paredes; y e) Considerar una altura máxima de 35 ml. para su colocación y uso de sistema de Guindolas certificadas para trabajo en altura.</p>	\$1,474.65	\$1,305.00
4.6	100	metros lineales (ml)	<p><u>Suministro e instalación de hasta 100 metros lineales de sellado de ventanas tipo abatibles en edificio, lo cual deberá considerarse lo siguiente:</u></p> <p>a) Se deberá quitar los existentes (3 tipos de sellos), b) Se deberá limpiar del polvo y grasas existentes antes de colocar el material de sello nuevo (selladores de plástico elásticos); c) Se deberán colocar los tres tipos de selladores, similares a los existentes (incluye felpa para polvo), d) Se deberá colocar sellador de tipo elástico (poliuretano) para los sellos en las esquinas; e) incluir además; el cambio de 15 pares de bisagras iguales existentes y 15 operadores de apertura y cierre (manecillas) de ventanas. y F) Considerar altura máxima de trabajo de 1.50 desde nivel del piso.</p>	\$847.50	\$ 750.00
4.7	40	Metros lineales (ml)	<p><u>Suministro e instalación de hasta 40 metros lineales de fascia de fibrolit para exterior en edificio, lo cual deberá considerarse lo siguiente:</u></p> <p>a) Se deberá quitar y desalojar la fascia existente y cielo falso dañado de 40 ml existente. (incluye estructura)</p> <p>b) Considerar altura de la fascia de 2.0 mts</p> <p>c) La fascia será de estructura de tubo industrial de 2"x1" pintado con anticorrosivo.</p> <p>d) El acabado de la fascia será de fibrolit de ½" (tipo Durock), con acabado pasteado liso y dos manos de pintura elástica (plastificada), color a escoger por el Banco.</p> <p>e) Considerar altura de instalación de 4.0 ml.</p> <p>f) Incluye suministro e instalación de cielo falso tipo Galaxy (fibrolit) con perfilera color blanca y losetas de 0.60x1.20 mts (4"x2"). A instalarse en la parte inferior de la fascia.</p>	\$5,799.16	\$5,132.00
4.8	500	Metros cuadrados (mt2)	<p><u>Suministro y colocación de hasta 500 mt2 de pintura tipo elastomérica (plástica) en Area de fachadas laterales y posterior de edificio JP11;</u> de acuerdo a las siguientes características.</p> <p>a) Se deberá limpiar la superficie existente lavándola para colocar posteriormente la nueva pintura (quitar residuos de pinturas en mal estado)</p> <p>b) Considerar aplicación de dos manos de pintura del tipo plastificada (elastomérica), de primera calidad. En superficie de paredes de fachada lateral y principal de edificio. Color a definir por el Banco (similar al existente), pintura preparada tono pastel.</p> <p>c) considerar una altura máxima de aplicación de 10 ml, para lo cual deberá usarse guindola que cumpla con las características de seguridad de la ley de prevención de seguridad en sitios de trabajo, para trabajos en altura.</p> <p>d) El mismo deberá aplicarse puro sin diluirse.</p>	\$1,600.65	\$1,416.50



## Anexo de Contrato No. 29389, Oferta de Compra No. 124, 07/07/2022

No.	Cantid ad hasta por	Unidad de medida	REQUERIMIENTOS BCR	PRECIO CON IVA	PRECIO SIN IVA
4.9	650	Metros cuadrados(mt2)	<p><b>Suministro e instalación de hasta 650 mt2 de impermeabilizante brillante para piso en área exterior (plaza banderas) de edificio JPII;</b> de acuerdo a las siguientes características.</p> <p>a) Se deberá limpiar la superficie existente lavándola y quitando el esmalte o barniz existente , para lo cual deberá pulirse hasta eliminarse los residuos existentes.</p> <p>b) La superficie sobre la cual se aplicara es piso de loseta de arcilla.</p> <p>c) Considerar aplicación de dos manos de pintura impermeabilizante brillante (High gloss) para piso de barniz poliuretano , hasta lograr una superficie uniforme.</p>	\$4,375.36	\$3,872.00
No.	Cantid ad hasta por	Unidad de medida	REQUERIMIENTOS BCR	PRECIO CON IVA	PRECIO SIN IVA
I	===	===	ESPECIFICACIONES TECNICAS	(\$)	(\$)
4.10	150	Metros cuadrados(mt2)	<p><b>Servicios consistentes en el suministro e instalación de hasta 150 m<sup>2</sup> de cielo falso de loseta de fibrolit (tipo amstrong) en diferentes áreas del edificio</b> ; a) Loseta de 1.20 m x 0.60 m, color blanca, incluyendo accesorios y perfilería del mismo color, así como sujeción a estructura de techo o losa existentes; b) El espesor mínimo de cada loseta a suministrar e instalar será de 1/2", así como el perfil color blanco deberá ser de primera calidad, de tal forma que no se deforme con el tiempo; c) Considerar desmontaje y desalojo de hasta 300 m<sup>2</sup> de los cielos falsos existentes (incluye perfilería), hacia afuera de las instalaciones del edificio, a un lugar autorizado para ello (botadero de ripio y basura). Y d) altura máxima de colocación de 3.0 ml.</p>	\$ 6,441.00	\$5,700.00
4.11	35	Metros Cuadrados(mt2)	<p><b>Suministro e instalación de hasta 35 metros cuadrados de pared de bloque de 20x20x40 cms en Area de UPS (sótano),</b> para lo cual considerar los siguientes aspectos:</p> <p>a) Se harán dos paredes independientes las cuales irán de piso a losa de entrepiso de altura 3.50 ml , cada pared tiene una longitud de 4.30 ml y 5.5 ml respectivamente , las mismas se amarraran también a las columnas existentes.</p> <p>b) Las paredes serán de bloque de 20x20x40 cms de concreto de resistencia mínima de 100 Kg/cm<sup>2</sup> , para lo cual se utilizara grout de mezcla para pegamento de bloque de resistencia 90 Kg/cm<sup>2</sup> .</p> <p>c) Considerar refuerzo de las paredes con Hierro de 3/8" en sentido vertical a cada 40 cms y hierro de ¼" a cada 40 cms , el refuerzo vertical ira empotrado con aditivo epoxico a losa de concreto en piso y cielo. Las celdas dónde se coloque el refuerzo vertical en el bloque irán llenas con grout de la misma resistencia del pegado.</p> <p>d) Considerar acabado repellido, afinado y pintado, (color a definir por el banco de colores de línea) (pintura látex) en ambas caras de las paredes</p>	\$1,824.50	\$1,614.60



Anexo de Contrato No. 29389, Oferta de Compra No. 124, 07/07/2022

No.	Canti dad hasta por	Unidad de medida	REQUERIMIENTOS BCR	PRECIO CON IVA	PRECIO SIN IVA
4.1 2	1	Suma global	<p><u>Suministro e instalación de puertas metálicas de acceso, en (sótano, estas se instalarán en área de centro cómputo y UPS) (cuatro (4) puertas), para lo cual considerar los siguientes aspectos:</u></p> <p>a) Considerar las siguientes dimensiones de cada puerta:</p> <ul style="list-style-type: none"> <li>- Una puerta de 1.63mts x 2.70 mts de altura, de los cuales 0.60 mts es fijo (esta puerta será de dos hojas de apertura).</li> <li>- Una puerta de 1.40mts x 2.10 mts de altura, (esta puerta será de dos hojas de apertura).</li> <li>- Dos puertas de 1.00mts x 2.10 mts de altura, (estas puertas serán de una hoja de apertura).</li> </ul> <p>b) considerar cada puerta de los siguientes materiales, marco de estructura de hierro de tubo estructural chapa 14 de 2x2" y forro con lamina de 1/16 " de espesor a una cara, el cual va a ir con dos manos de pintura anticorrosiva color negro y una mano de acabado tipo esmalte brillante color negro, pintada con compresor.</p> <p>c) cada puerta deberá contener chapa con llaves y bisagras acorde al peso de la puerta.</p>	\$3,452.90	\$3,055.66
4.1 3	100	Metros Cuadrados(mt2)	<p><u>Suministro y aplicación de hasta 100 mt2 de impermeabilizante elastomérico sobre la superficie de concreto en canal existente en tercer nivel y en losa de planta principal (comunicaciones), para lo cual deberá considerarse lo siguiente:</u> a) Se deberá limpiar del polvo y óxido la superficie a donde se colocará el material; b) Suministro y colocación de nuevo impermeabilizante el cual deberá poseer las siguientes especificaciones técnicas: 1) 575% de elongación como mínimo; 2) Densidad entre 10 y 12 lb/gal; y c) El color deberá ser rojo, y deberá aplicarse dos manos del producto de acuerdo a la forma indicada por el fabricante del mismo.</p>	\$ 511.89	\$ 453.00
4.1 4	1	Unidad	<p><u>Suministro y colocación de mamparas acrílicas para puesto tipo "Isla" de trabajo en planta principal, para lo cual deberá considerarse lo siguiente:</u></p> <p>a) Las medidas de la mampara acrílicas son las siguientes: 1) 2.55x0.61 mts ; 2) 1.26 x0.61 mts , ambos de espesor de 2.5 mm.</p> <p>b) las mamparas se instalarán en mueble existente de perfilera metálica, y se colocaran pegadas con cinta doble cara industrial de uso pesado.</p>	\$339.00	\$300.00
4.1 5	40	Metros cuadrados(mt2)	<p><u>Servicios consistentes en el suministro e instalación de hasta 40 m2 de divisiones livianas de tabla roca, en séptimo nivel y mezzanine del edificio, de acuerdo a las especificaciones siguientes:</u> divisiones de 1/2" de espesor como mínimo, doble forro (espesor mínimo de 9 cm.), estructura y accesorios metálicos, acabado liso con dos manos de pintura látex de primera calidad, con colores de línea existentes en el mercado, a escoger por el Banco en la variedad con la que cuente el proveedor, una vez contratado el servicio. La altura de colocación será entre 1.20 a 3.0 m.</p>	\$1,582.00	\$1,400.00
4.1 6	15	Metros cuadrados(mt2)	<p><u>Servicios consistentes en el suministro e instalación de hasta 15 m2 de cielos de tabla roca, en planta principal (acceso, baño planta principal y techo en parqueo sótano), de acuerdo a las especificaciones siguientes:</u> a) El cielo será de perfilera metálica propia (canaletas y perfiles) y acabado con tabla roca (una cara), resanada, y con dos manos de pintura de látex color blanco. La altura de colocación será entre 1.20 a 3.0 m.</p>	\$593.25	\$525.00



## Anexo de Contrato No. 29389, Oferta de Compra No. 124, 07/07/2022

No.	Canti dad hasta por	Unidad de medida	REQUERIMIENTOS BCR	PRECIO CON IVA	PRECIO SIN IVA
4.1 7	2 5	Metros cuadrado s(mt2)	<p><b>Suministro e instalación de hasta 25 mt2 de cubierta de techo de lamina tipo Zinc alum. en entrada de auditorium ,de acuerdo a las siguientes especificaciones:</b></p> <p>a) Considerar el desmontaje de 25 mt2 de cubierta existente de techo de lamina traslucida y el desalojo hacia un botadero de ripio.</p> <p>b) suministro y colocación de hasta 25 mt2 de lamina grado 80 calibre 24 tipo zinc alum color natural , a colocarse en estructura existente de techo. Mediante pernos con sello elástico.</p> <p>c) considerar botaguas en el perímetro de hasta 14 metros lineales. El cual será de lamina lisa calibre 26 , el cual se colocara mediante perforación en pared existente y sello con poliuretano en la incrustación. El ancho de los botaguas será de 30 cms.</p> <p>d) considerar la colocación de la lámina de la cubierta del techo en una plataforma a 3.0 mts de altura del nivel inferior.</p>	\$638.45	\$565.00
No.	Canti dad hasta por	Unidad de medida	REQUERIMIENTOS BCR	PRECIO CON IVA	PRECIO SIN IVA
I	===	===	<b>ESPECIFICACIONES TECNICAS</b>	(\$)	(\$)
5.0	===	===	<p>Servicios de Mantenimiento para proporcionarse en las instalaciones del <b>parqueo de empleados del BCR JP II</b> ubicado sobre Alameda Juan Pablo II, entre 15 y 17 Av. Norte, Centro de Gobierno, San Salvador. Los servicios deberán efectuarse de acuerdo con las actividades y especificaciones detalladas en los siguientes numerales:</p>		
5.1	500	Metros cuadrado s(mt2)	<p><b>Suministro y colocación de hasta 500 mt2 de pavimento concreteada, en área de parqueo</b> ;de acuerdo a las siguientes características: a) Incluye nivelación con material selecto (tierra blanca) , en algunas zonas (50 mt2) con espesor de hasta 10 cms ; b) Considerar resistencia de concreto de 210 kg/cm2; c) Considerar espesor de 5 cms. En el concreteado, d) considerar juntas de dilatación a cada 2 mts para evitar agrietamiento del mismo. Y e) Considerar colocación de estructomalla calibre 9 6/6 calibre como refuerzo.</p>	\$9,664.33	\$8,552.50
6.0	===	===	<p>Servicios de Mantenimiento para proporcionarse en las instalaciones de <b>la Biblioteca y Museo Luis Alfaro Duran</b> ubicado entre 2 avenida Norte y 4 avenida Norte Barrio el Centro . Los servicios deberán efectuarse de acuerdo con las actividades y especificaciones detalladas en los siguientes numerales:</p>		
6.1	1	Suma global	<p><b>Suministro y aplicación de pintura anticorrosiva en elementos de metal existentes en edificio Biblioteca</b> ;de acuerdo a las siguientes características:</p> <p>a) Previamente se deberá lijar y limpiar el óxido existente de los metales a pintar.</p> <p>b) considerar dos manos de pintura anticorrosiva color negro en las estructuras.</p> <p>c) Considerar las siguientes estructuras:</p> <ul style="list-style-type: none"> <li>- 120 bases para razor de escuadras de 60 cms</li> <li>- Bases para aire acondicionado de ángulo de 2" de área = 10 mt2</li> <li>- Barandal metálico de tubo de 2" en el techo y 90 cms de altura = 20 ml.</li> </ul>	\$2,340.80	\$2,071.50



## Anexo de Contrato No. 29389, Oferta de Compra No. 124, 07/07/2022

No.	Cantidad hasta por	Unidad de medida	REQUERIMIENTOS BCR	PRECIO CON IVA	PRECIO SIN IVA
6.2	3	Unidad	<b>Suministro e instalación de tres (3) escaleras tipo marinero con cubrecuerpos en edificio Biblioteca</b> ; de acuerdo a las siguientes características: a) Considerar escalera de <b>70 cms de ancho por 3.50 mts</b> b) la estructura será de dos tubos de hierro galvanizado de 2" en los laterales (verticales) y peldaños de hierro de 1 1/4" a cada 30 cms de separación mas placas y pernos de anclajes para fijar la escalera a la pared. c) incluye protección contra caídas, la cual será de pletina galvanizada de 2x1/8" verticales a cada 60 cms y horizontales a cada 80 cms.	\$3,672.50	\$3,250.00
6.3	600	Metros cuadrados (mt2)	<b>Suministro y aplicación de hasta 600 mt2 de impermeabilizante elastomérico sobre la superficie de lámina de aluminio y zinc del techo existente de la biblioteca, así como botaguas y canales metálicos existentes en ese mismo nivel, para lo cual deberá considerarse lo siguiente:</b> a) Se deberá limpiar del polvo y óxido la superficie a donde se colocará el material; b) Suministro y colocación de nuevo impermeabilizante el cual deberá poseer las siguientes especificaciones técnicas : 1) 575% de elongación como mínimo; 2) Densidad entre 10 y 12 lb/gal; c) Se deberá quitar sello de poliuretano existente de la sujeción del techo al polín y la posterior colocación del nuevo sello, lo anterior previo a la colocación del impermeabilizante; y d) El color deberá ser rojo, y deberá aplicarse dos manos del producto de acuerdo a la forma indicada por el fabricante del mismo.	\$2,950.43	\$2,611.00
7.0	===	===	Servicios de Mantenimiento para proporcionarse en las instalaciones de <b>Edificio San Miguel</b> ubicado en barrio el calvario, san miguel. Los servicios deberán efectuarse de acuerdo con las actividades y especificaciones detalladas en los siguientes numerales:		
7.1	900	Metros cuadrados (mt2)	<b>Suministro y aplicación de hasta 900 mt2 de impermeabilizante elastomérico sobre la superficie de losa de concreto de techo existente en edificio San Miguel, para lo cual deberá considerarse lo siguiente:</b> a) Se deberá limpiar del polvo la superficie a donde se colocará el material; b) Suministro y colocación de nuevo impermeabilizante el cual deberá poseer las siguientes especificaciones técnicas : 1) 575% de elongación como mínimo; 2) Densidad entre 10 y 12 lb/gal; y c) El color deberá ser rojo, y deberá aplicarse dos manos del producto puro sin diluir; de acuerdo a la forma indicada por el fabricante del mismo.	\$4,326.77	\$3,829.00
7.2	50	Metros cuadrados (mt2)	<b>Desmontaje de cielo de madera y resane de superficie de losa de concreto existente, deteriorada</b> , en edificio San Miguel, de acuerdo a las siguientes características: a) Deberá desmontarse estructura de cielo existente de madera y desalojarse hacia un botadero autorizado. b) Se deberá resanar y pintar losa de concreto existente en 50 mt2 de acabado.	\$904.00	\$ 800.00
7.3	1	Unidad	<b>Suministro e instalación de una (1) escalera tipo marinero con cubrecuerpos en edificio san miguel</b> ; de acuerdo a las siguientes características: a) Considerar escalera de <b>70 cms de ancho por 6.0 mts</b> b) la estructura será de dos tubos de hierro galvanizado de 2" en los laterales (verticales) y peldaños de hierro de 1 1/4" a cada 30 cms de separación más placas y pernos de anclajes para fijar la escalera a la pared. c) incluye protección contra caídas, la cual será de pletina galvanizada de 2x1/8" verticales a cada 60 cms y horizontales a cada 80 cms.	\$2,712.00	\$2,400.00
<b>TOTAL</b>				<b>\$133,283.50</b>	<b>\$117,950.00</b>



Anexo de Contrato No. 29389, Oferta de Compra No. 124, 07/07/2022

BOLPROS, S.A. de C.V. (GSI)  
Representante del Estado

Asesores Bursátiles, S.A.  
Puesto de Bolsa Vendedor

Director de Corro  
BOLPROS, S.A. de C.V.

